

# MZ7

Bluetooth wireless speaker

veho®

veho®

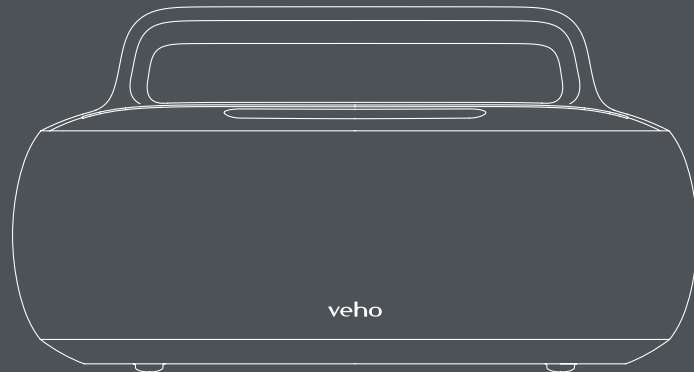

Veho Global Group, PO Box 436, Southampton, SO30 9DH, UK  
Veho Europe, 25 Place de la Madeleine, 75008 Paris

VSS-022-MZ7-B

veho®



Multi-lingual manual download  
[veho-world.com/downloads](https://veho-world.com/downloads)

#### EC Declaration of Conformity

Hereby, Veho UK LTD declares that the radio equipment type (VPP-810-30K) is in compliance with EC directives. The full text of the EU Declaration of Conformity is available at <https://veho-world.com/compliance/>

# Hello

Bonjour

Hallo **Hola**

Hej **Ciao**

你好 Olá

こんにちは

# Contents

English .....	5
Français .....	17
Español .....	29
Italiano .....	41
Netherlands .....	53
Deutsche .....	65
Dansk .....	77
Português .....	89
中文 .....	101
日本人 .....	113

# Hello

**IMPORTANT!** How to get the most out of your speaker To prolong the life of your MZ-7 speaker the battery should be fully discharged and recharged every few months. Leaving the battery for long periods without use could reduce battery efficiency until it no longer holds a charge. Always charge the speaker with the supplied cable and a compatible power source, failure to do so could invalidate the warranty.

# 1 Charging

**Charging the MZ-7** We recommend fully charging the speaker before using for the first time. When charging the LED indicator light will show solid red, turning off when fully charged.

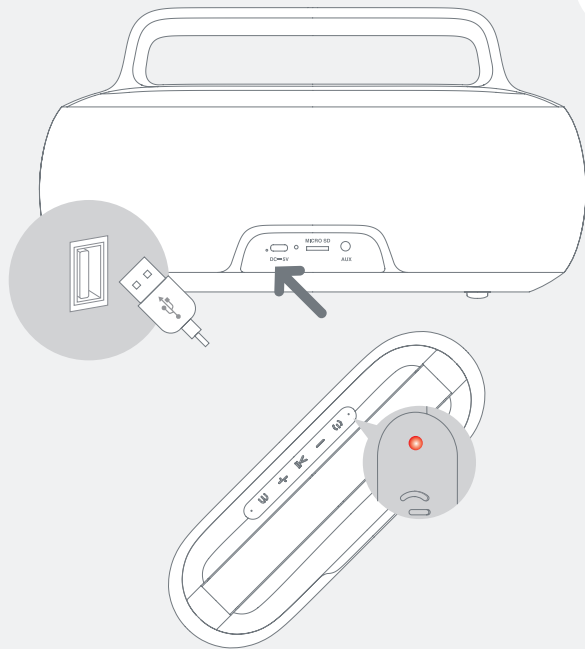

## 2 Controls

1. LED indicator
2. Power button
3. Volume (-)/Previous
4. Play/Pause
5. Volume (+)/Next
6. Mode
7. Microphone
8. Charging LED indicator
9. USB-C charging port
10. Micro SD slot
11. AUX in

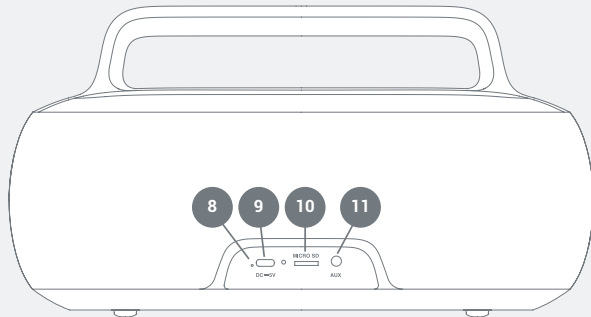
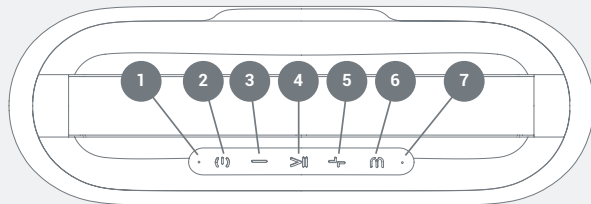

### 3 Pairing

**Pairing with a device** Power on the speaker by pressing and holding the power button for 2 seconds, the speakers will automatically enter into pairing mode. Next, on your device, select 'Veho MZ-7' from the Bluetooth® menu.

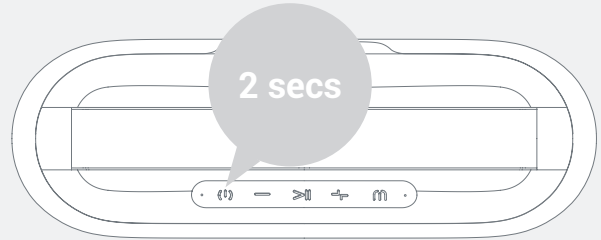

**Power** Press and hold the power button for 2 seconds to turn on. Press and hold the power button for 2 seconds again to turn off.

**Mode** Press the mode button once to change modes between Bluetooth® / microSD Card / AUX.

**Volume down/Previous track** Press and hold the (-) button for 2 seconds to skip to the previous track. Press once to reduce the volume.

**Play/Pause** Press the (>||) button once to play and once again to pause

**Volume up/Next track** Press the (+) button for 2 seconds to skip to the next track. Press once to increase the volume.

**Pairing two speakers together** Power on both speakers then press and hold the mode buttons for 8 seconds simultaneously on both speakers you will hear a tone. When the speakers have paired

successfully select 'Veho MZ-7' from the Bluetooth® menu on your device. Audio will now play automatically through both speakers.

#### **Answering/Ending calls**

Press the (>||) button once to answer an incoming call. Press once again to end the call.

**Rejecting calls** Press and hold the (>||) button for 2 seconds to reject an incoming call.

**Number redial** Double click the (>||) button to redial the most

recent contact on your call log.

**Voice Assistant** Press and hold the (>||) button for 2 seconds to activate the voice assistance on your mobile device.

#### **Bluetooth® disconnection**

Double click the mode button to disconnect the connected Bluetooth® device.

# Specifications

Chipset	ATS2853
Speaker size	75mm
Speaker output	40W
Frequency	130Hz -18KHz
Battery capacity	2500mAh @ 7.4V
Play back time	Up to 24 hours
Charging time	Up to 5 hours
Bluetooth version	V5.0
Wireless working range	Up to 15m/50ft (without obstacles)
Support	Bluetooth / AUX / Micro SD (up to 32GB) / TWS
Charging interface	USB-Type C
Water resistant	IPX6
Dimensions	300mm x 102mm x 160mm

# Other veho products



Kuzo Sports Smart Watch F1S / Available in Black or White



Pebble PZ-12 Rugged Power Bank – 10,000mAh / VPP-350-PZ12



M-Series MZ-S Wireless Speaker / Black, White, Orange, Blue





## Support

For product support, please visit our Tech Support page at:

[veho-world.com/product-support](https://veho-world.com/product-support)

# Bonjour

**IMPORTANT!** Comment tirer le meilleur parti de votre haut-parleur  
Pour prolonger la durée de vie de votre haut-parleur MZ-7, la batterie doit être complètement déchargée et rechargée tous les quelques mois. Laisser la batterie pendant de longues périodes sans utilisation pourrait réduire son efficacité jusqu'à ce qu'elle ne maintienne plus la charge. Chargez toujours l'enceinte avec le câble fourni et une source d'alimentation compatible, le non-respect de cette consigne pourrait annuler la garantie.

# 1 Chargement

**Chargement du MZ-7** Il est recommandé de charger complètement le haut-parleur avant d'utiliser pour la première fois. Lors de la charge, le voyant LED sera rouge fixe, s'éteignant lorsqu'il est complètement chargé.

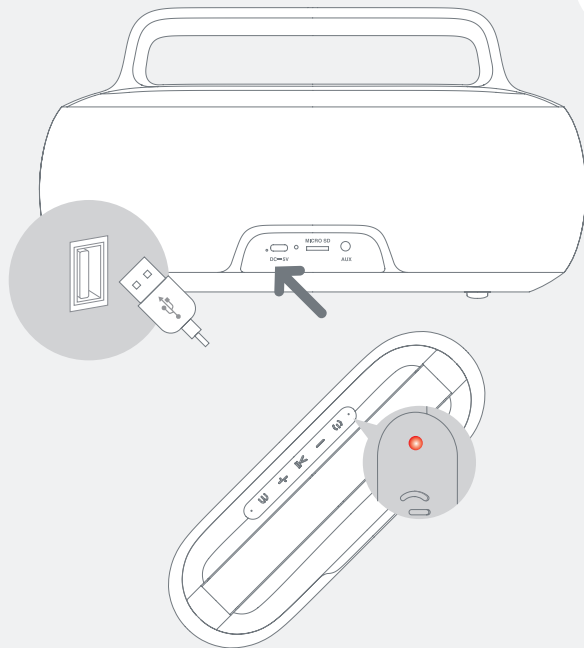

## 2 Commandes

1. Indicateur LED
2. Bouton d'alimentation
3. Volume (-)/Précédent
4. Lecture/Pause
5. Volume (+)/Suivant
6. Mode
7. Microphone
8. Indicateur LED de charge
9. Port de chargement USB-C
10. Emplacement Micro SD
11. Entrée AUX

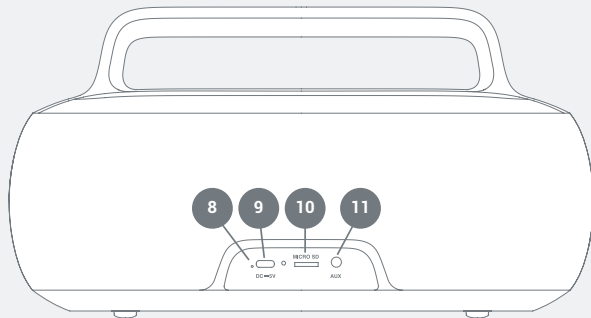
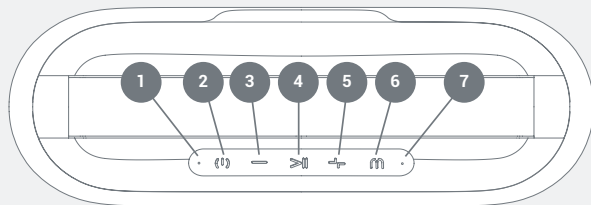

**Couplage avec un appareil** Allumez le haut-parleur en appuyant sur le bouton d'alimentation pendant 2 secondes, les haut-parleurs se met automatiquement en mode d'appairage. Ensuite, sur votre appareil, sélectionnez «**Veho MZ-7**» dans le menu Bluetooth®.

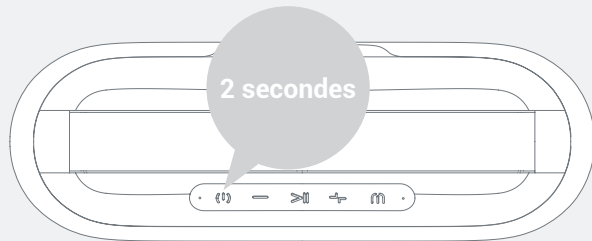

**Puissance** Appuyez sur le bouton d'alimentation et maintenez-le enfoncé pendant 2 secondes pour l'allumer. Appuyez à nouveau sur le bouton d'alimentation et maintenez-le enfoncé pendant 2 secondes pour éteindre.

**Mode** Appuyez une fois sur le bouton de mode pour changer de mode entre Bluetooth® / carte microSD / AUX.

**Baisser le volume / Piste précédente** Appuyez sur le bouton (-) et maintenez-le enfoncé pendant 2 secondes pour passer à la piste

précédente. Appuyez une fois pour réduire le volume.

**Lecture/pause** Appuyez une fois sur le bouton (>||) pour lire et à nouveau pour mettre en pause

**Augmentation du volume/ Piste suivante** Appuyez sur le bouton (+) pendant 2 secondes pour passer à la piste suivante. Appuyez une fois pour augmenter le volume.

**Jumelage deux haut-parleurs ensemble** Allumez les deux haut-parleurs puis maintenez enfoncés les boutons de mode pendant 8 secondes simultanément sur les deux

haut-parleurs, vous entendrez une tonalité. Une fois les haut-parleurs couplés, sélectionnez «Veho MZ-7» dans le menu Bluetooth® de votre appareil. L'audio sera désormais lu automatiquement via les deux haut-parleurs.

**Répondre/Mettre fin aux appels** Appuyez une fois sur le bouton (>||)

pour répondre à un appel entrant. Appuyez à nouveau pour mettre fin à l'appel.

**Rejeter des appels** Appuyez sur le bouton (>||) et maintenez-le enfoncé pendant

2 secondes pour rejeter un appel entrant

**Recomposition du numéro** Double-cliquez sur le bouton (>||) pour recomposer le contact le plus récent de votre journal d'appels.

**Assistant vocal** Appuyez sur le bouton (>||) et maintenez-le enfoncé pendant 2 secondes pour activer l'assistance vocale sur votre appareil mobile.

**Déconnexion Bluetooth®** Double-cliquez sur le bouton de mode pour déconnecter le périphérique Bluetooth® connecté.

# Caractéristiques

Jeu de puces	ATS2853
Taille du haut-parleur	75mm
Sortie haut-parleur	40W
Fréquence	130Hz -18KHz
Capacité de la batterie	2500mAh @ 7.4V
Temps de lecture	Jusqu'à 24 heures
Temps de charge	Jusqu'à 5 heures
Version Bluetooth	V5.0
Plage de travail sans fil	Jusqu'à 15m/50ft (sans obstacles)
Prise en charge	Bluetooth / AUX / Micro SD (jusqu'à 32 Go) / TWS
Interface de charge	USB-Type C
Résistant à l'eau	IPX6
Dimensions	300mm x 102mm x 160mm

# Autres produits veho



Kuzo Sports Smart Watch F1S / Available in Black or White



Pebble PZ-12 Rugged Power Bank – 10,000mAh / VPP-350-PZ12



M-Series MZ-S Wireless Speaker / Black, White, Orange, Blue



## Support

Pour l'assistance produit, veuillez visiter notre page d'assistance technique à l'adresse :

[veho-world.com/product-support](https://veho-world.com/product-support)

# Hola

**¡IMPORTANTE!** Cómo aprovechar al máximo su altavoz Para prolongar la vida útil de su altavoz MZ-7, la batería debe descargarse por completo y recargarse cada pocos meses. Dejar la batería sin usar durante períodos prolongados podría reducir la eficiencia de la batería hasta que ya no tenga carga. **Cargue siempre el altavoz con el cable suministrado y una fuente de alimentación compatible; de lo contrario, podría invalidar la garantía.**

# 1 Carga

**Cargando el MZ-7** Recomendamos cargar completamente el altavoz antes de usarlo por primera vez. Al cargar, la luz indicadora LED se iluminará en rojo sólido y se apagará cuando esté completamente cargada.

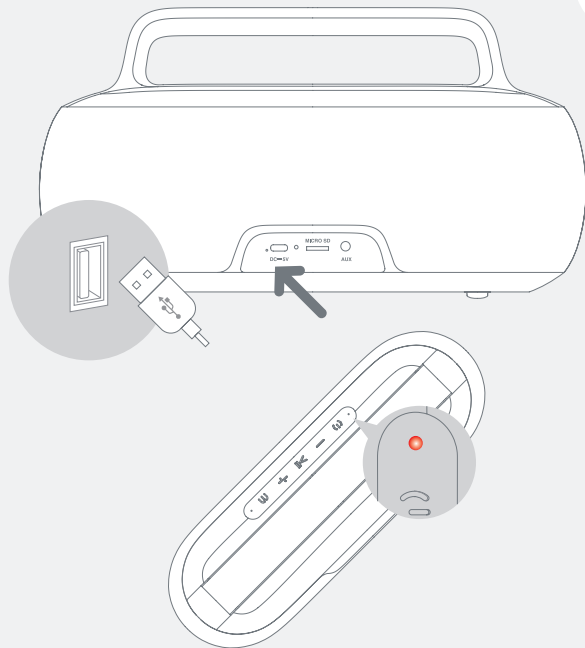



## 2 Controles

1. Indicador LED
2. Botón de encendido
3. Volumen (-)/Anterior
4. Reproducir/Pausar
5. Volumen (+)/Siguiete
6. Modo
7. Micrófono
8. Indicador LED de carga
9. Puerto de carga USB-C
10. Ranura Micro SD
11. Entrada auxiliar

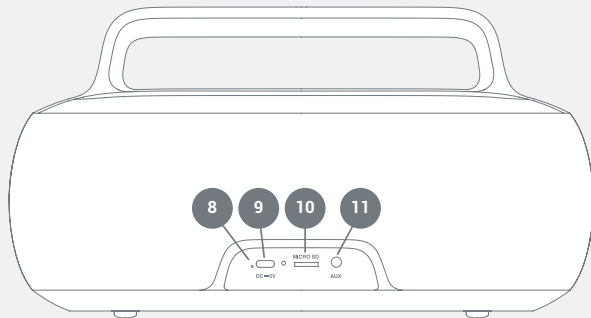
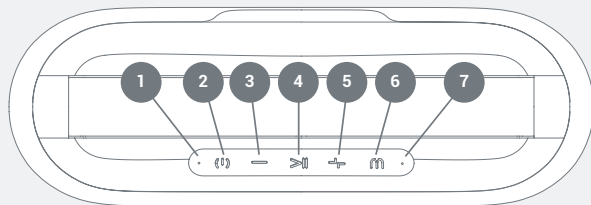

## Emparejamiento

**Emparejamiento con un dispositivo** Encienda el altavoz presionando y manteniendo presionado el botón de encendido durante 2 segundos, los altavoces entrarán automáticamente en modo de emparejamiento. A continuación, en su dispositivo, seleccione **"Veho MZ-7"** en el menú de Bluetooth®.



**Poder** Mantenga presionado el botón de encendido durante 2 segundos para encender. Mantenga presionado el botón de encendido durante 2 segundos nuevamente para apagar.

**Modo** Presione el botón de modo una vez para cambiar los modos entre Bluetooth® / tarjeta microSD / AUX.

**Bajar volumen/pista anterior** Mantenga presionado el botón (-) durante 2 segundos para saltar a la pista anterior. Presione una vez para reducir el volumen.

**Reproducir pausar** Presione el botón (>||) una vez para reproducir y una vez más para pausar.

**Subir volumen/Pista siguiente** Presione el botón (+) durante 2 segundos para pasar a la siguiente pista. Presione una vez para aumentar el volumen.

**Emparejar dos altavoces juntos** Encienda ambos altavoces y luego presione y mantenga presionados los botones de modo durante 8 segundos simultáneamente en ambos altavoces y escuchará un tono. Cuando los altavoces

se hayan emparejado correctamente, seleccione "Veho MZ-7" en el menú de Bluetooth® de su dispositivo. El audio ahora se reproducirá automáticamente a través de ambos altavoces.

**Responder/finalizar llamadas** presione el botón (>||) una vez para responder una llamada entrante. Presione una vez más para finalizar la llamada.

**Rechazo de llamadas** mantenga presionado el botón (>||) durante 2 segundos para rechazar una llamada entrante.

**Volver a marcar el número** haga doble clic en el botón (>||) para volver a marcar el contacto más reciente en su registro de llamadas.

**Asistente de voz** mantenga presionado el botón (>||) durante 2 segundos para activar la asistencia de voz en su dispositivo móvil.

**Desconexión de Bluetooth®** haga doble clic en el botón de modo para desconectar el dispositivo Bluetooth® conectado.

# Especificaciones

Chipset	ATS2853
Tamaño del altavoz	75mm
Salida de altavoz	40W
Frecuencia	130Hz -18KHz
Capacidad de la batería	2500mAh @ 7,4 V
Tiempo de reproducción	hasta 24 horas
Tiempo de carga	hasta 5 horas
Versión de Bluetooth	V5.0
Alcance de trabajo inalámbrico	hasta 15m/50ft (sin obstáculos)
Soporte	Bluetooth / AUX / Micro SD (hasta 32GB) / TWS
Interfaz de carga	USB-Tipo C
Resistente al agua	IPX6
Dimensiones	300mm x 102mm x160 mm

# Otros productos de veho



Kuzo Sports Smart Watch F1S / Available in Black or White



Pebble PZ-12 Rugged Power Bank – 10,000mAh / VPP-350-PZ12



M-Series MZ-S Wireless Speaker / Black, White, Orange, Blue



## Apoyo

Para soporte del producto, visite nuestra página de soporte técnico en:

[veho-world.com/product-support](https://veho-world.com/product-support)

# Ciao

**IMPORTANTE!** Come ottenere il massimo dal tuo altoparlante  
Per prolungare la durata del tuo altoparlante MZ-7, la batteria dovrebbe essere completamente scaricata e ricaricata ogni pochi mesi. Lasciare la batteria senza uso per lunghi periodi potrebbe ridurre l'efficienza fino a quando non mantiene più la carica. Caricare sempre l'altoparlante con il cavo in dotazione e una fonte di alimentazione compatibile, in caso contrario si potrebbe invalidare la garanzia.

# 1 Ricarica

**Ricarica dell'MZ-7** Si consiglia di caricare completamente l'altoparlante prima di utilizzarlo per la prima volta. Durante la ricarica, l'indicatore luminoso LED diventerà rosso fisso e si spegnerà quando sarà completamente carico.

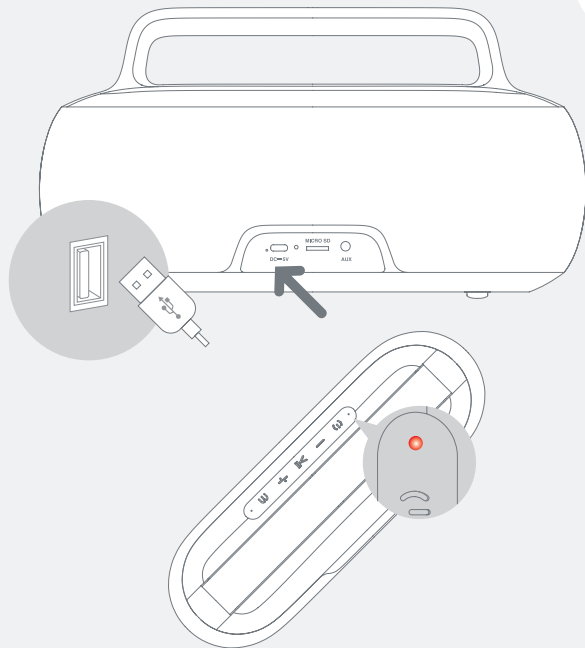

1. Indicatore LED
2. Pulsante di accensione
3. Volume (-) / Precedente
4. Riproduci / Pausa
5. Volume (+) / Avanti
6. Modalità
7. Microfono
8. Indicatore LED di ricarica
9. Porta di ricarica USB-C
10. Slot per micro SD
11. Ingresso AUX

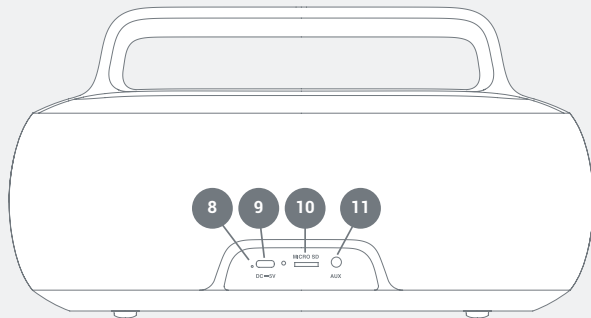
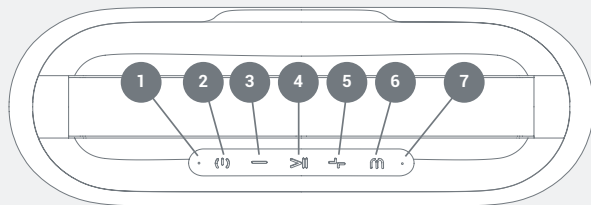

**Associazione con un dispositivo** Accendi l'altoparlante premendo e tenendo premuto il pulsante di accensione per 2 secondi, gli altoparlanti entreranno automaticamente in modalità di accoppiamento. Quindi, sul tuo dispositivo, seleziona "Veho MZ-7" dal menu Bluetooth®.

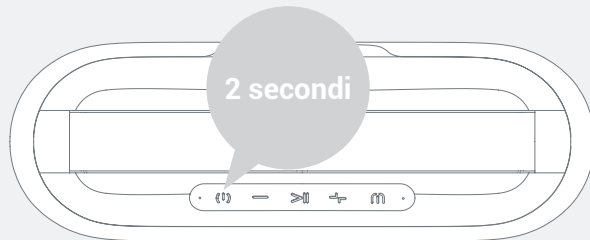



**Energia** Tenere premuto il pulsante di accensione per 2 secondi per accendere. Tenere nuovamente premuto il pulsante di accensione per 2 secondi per spegnere.

**Modalità** Premere una volta il pulsante modalità per cambiare modalità tra Bluetooth®/scheda microSD/AUX.

**Volume giù / Traccia precedente** Tenere premuto il pulsante (-) per 2 secondi per passare alla traccia precedente. Premere una volta per ridurre il volume.

**Play pausa** Premere una volta il pulsante (>||) per riprodurre e ancora una volta per mettere in pausa

**Alza il volume/Traccia successiva** Premere il pulsante (+) per 2 secondi per passare alla traccia successiva. Premere una volta per aumentare il volume.

**Accoppiamento di due altoparlanti insieme** Accendi entrambi gli altoparlanti, quindi tieni premuti i pulsanti di modalità per 8 secondi contemporaneamente su entrambi gli altoparlanti

sentirai un tono. Quando gli altoparlanti sono stati accoppiati correttamente, seleziona "Veho MZ-7" dal menu Bluetooth® sul tuo dispositivo. L'audio ora verrà riprodotto automaticamente da entrambi gli altoparlanti.

**Rispondere/terminare le chiamate** Premere una volta il pulsante (>||) per rispondere a una chiamata in arrivo. Premere ancora una volta per terminare la chiamata.

**Rifiutare le chiamate** Tenere premuto il pulsante (>||) per

2 secondi per rifiutare una chiamata in arrivo.

**Ricomposizione del numero** Fare doppio clic sul pulsante (>||) per ricomporre il contatto più recente nel registro delle chiamate.

**Assistente vocale** Tenere premuto il pulsante (>||) per 2 secondi per attivare l'assistenza vocale sul dispositivo mobile.

**Disconnessione Bluetooth®** Fare doppio clic sul pulsante della modalità per disconnettere il dispositivo Bluetooth® connesso.

# Specifiche

Chipset	ATS2853
Dimensioni dell'altoparlante	75mm
Uscita altoparlante	40W
Frequenza	130Hz -18KHz
Capacità della batteria	2500mAh @ 7,4 V
Tempo di riproduzione	fino a 24 ore
Tempo di ricarica	fino a 5 ore
Versione Bluetooth	V5.0
Portata di lavoro wireless	fino a 15m / 50ft (senza ostacoli)
Supporto	Bluetooth / AUX / Micro SD (fino a 32GB) / TWS
Interfaccia di ricarica	USB-Type C
Resistente all'acqua	IPX6
Dimensioni	300mm x 102mm x 160mm

# Altri prodotti veho



Kuzo Sports Smart Watch F1S / Available in Black or White



Pebble PZ-12 Rugged Power Bank – 10,000mAh / VPP-350-PZ12



M-Series MZ-S Wireless Speaker / Black, White, Orange, Blue



## Supporto

Per il supporto del prodotto, visitare la nostra pagina di supporto tecnico all'indirizzo:

[veho-world.com/product-support](https://veho-world.com/product-support)

# Hallo

**BELANGRIJK!** Hoe u het meeste uit uw luidspreker kunt halen  
Om de levensduur van uw MZ-7-luidspreker te verlengen, moet de batterij elke paar maanden volledig worden ontladen en opnieuw worden opgeladen. Als u de batterij langere tijd niet gebruikt, kan de efficiëntie van de batterij afnemen totdat deze geen lading meer vasthoudt. Laad de luidspreker altijd op met de meegeleverde kabel en een compatibele stroombron; als u dit niet doet, kan de garantie komen te vervallen.

# 1 Opladen

**De MZ-7 opladen** Wij raden u aan de luidspreker volledig op te laden voordat u deze voor de eerste keer gebruikt. Tijdens het opladen brandt het LED-indicatielampje continu rood en gaat uit wanneer het volledig is opgeladen.

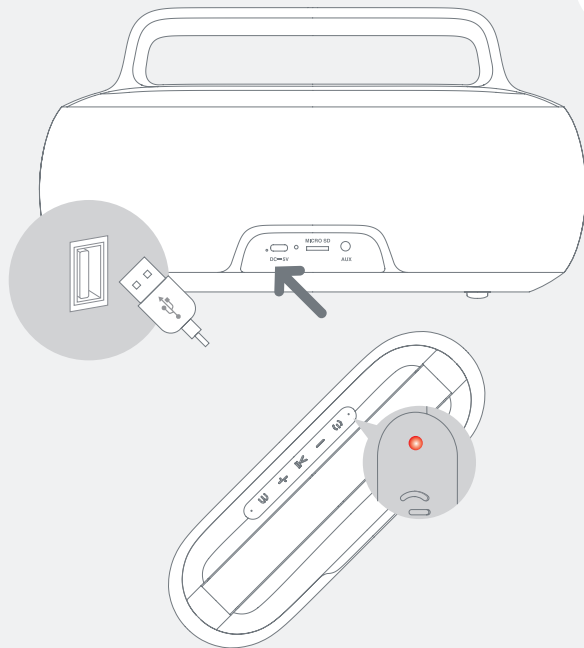

## 2 Controles

1. LED-indicator
2. Aan/uit-knop
3. Volume (-)/Vorige
4. Afspelen/pauzeren
5. Volume (+)/Volgende
6. Modus
7. Microfoon
8. LED-indicator voor opladen
9. USB-C-oplaadpoort
10. Micro SD-sleuf
11. AUX-ingang

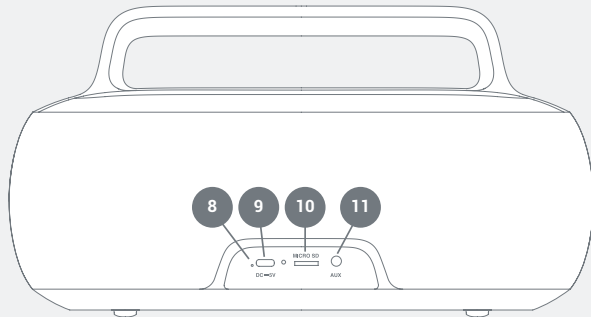
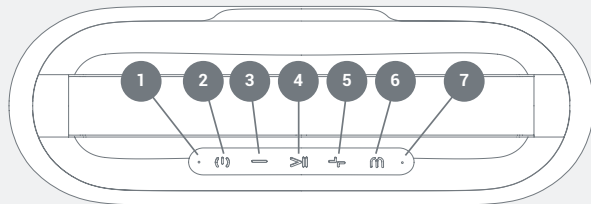

## Koppelen

**Koppelen met een apparaat** Schakel de luidspreker in door de aan/uit-knop 2 seconden ingedrukt te houden. De luidsprekers gaan automatisch naar de koppelingsmodus. Selecteer vervolgens op uw apparaat **'Veho MZ-7'** in het Bluetooth®-menu.

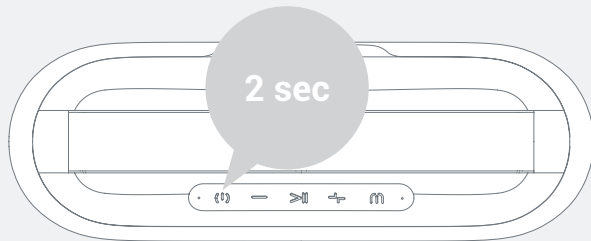

**Stroom** Houd de aan/uit-knop 2 seconden ingedrukt om in te schakelen. Houd de aan/uit-knop nogmaals 2 seconden ingedrukt om uit te schakelen.

**Modus** Druk één keer op de modusknop om van modus te wisselen tussen Bluetooth® / microSD-kaart / AUX.

**Volume omlaag/Vorig nummer** Houd de knop (-) 2 seconden ingedrukt om naar het vorige nummer te gaan. Druk één keer om het volume te verlagen.

**Speel pauze** Druk één keer op de knop (>||) om af te spelen

en nogmaals om te pauzeren

**Volume omhoog/Volgend nummer** Houd de knop (+) 2 seconden ingedrukt om naar het volgende nummer te gaan. Druk één keer om het volume te verhogen.

**Twee luidsprekers aan elkaar koppelen** Schakel beide luidsprekers in en houd vervolgens de modusknoppen op beide luidsprekers gedurende 8 seconden tegelijkertijd ingedrukt. U hoort een toon. Wanneer de luidsprekers succesvol zijn

gekoppeld, selecteert u 'Veho MZ-7' in het Bluetooth®-menu op uw apparaat. Audio wordt nu automatisch via beide luidsprekers afgespeeld.

**Oproepen beantwoorden/beëindigen** Druk één keer op de knop (>||) om een inkomende oproep te beantwoorden. Druk nogmaals op om het gesprek te beëindigen.

**Oproepen weigeren** Houd de knop (>||) 2 seconden ingedrukt om een binnenkomend gesprek te weigeren.

**Nummer opnieuw kiezen** Dubbelklik op de knop (>||) om het meest recente contact in uw oproeplog opnieuw te bellen.

**Stemassistent** Houd de knop (>||) 2 seconden ingedrukt om de stemondersteuning op uw mobiele apparaat te activeren.

**Bluetooth®-ontkoppeling** Dubbelklik op de modusknop om de verbinding met het verbonden Bluetooth®-apparaat te verbreken.

# Specificaties

Chipset	ATS2853
Luidsprekergrootte	75 mm
Luidsprekervermogen	40W
Frequentie	130Hz -18KHz
Batterijcapaciteit	2500mAh @ 7,4V
Afspeeltijd	Maximaal 24 uur
Oplaadtijd	Maximaal 5 uur
Bluetooth-versie	V5.0
Draadloos werkbereik	Tot 15 meter (zonder obstakels)
Steun	Bluetooth / AUX / Micro SD (tot 32 GB) / TWS
Oplaadinterface	USB-type C
Waterbestendig	IPX6
Afmetingen	300 mm x 102 mm x 160 mm

# Andere voertuigproducten



Kuzo Sports Smart Watch F1S / Available in Black or White



Pebble PZ-12 Rugged Power Bank – 10,000mAh / VPP-350-PZ12



M-Series MZ-S Wireless Speaker / Black, White, Orange, Blue





## Support

Bezoek voor productondersteuning onze technische ondersteuningspagina op:

[veho-world.com/product-support](https://veho-world.com/product-support)

# Hallo

**WICHTIG!** So holen Sie das Beste aus Ihrem Lautsprecher heraus Um die Lebensdauer Ihres MZ-7-Lautsprechers zu verlängern, sollte der Akku alle paar Monate vollständig entladen und aufgeladen werden. Wenn Sie den Akku längere Zeit nicht benutzen, kann dies die Effizienz des Akkus beeinträchtigen, bis er nicht mehr geladen ist. Laden Sie den Lautsprecher immer mit dem mitgelieferten Kabel und einer kompatiblen Stromquelle auf. Andernfalls kann die Garantie ungültig werden.

# 1 Aufladen

**Laden des MZ-7** Wir empfehlen, den Lautsprecher vor der ersten Verwendung vollständig aufzuladen. Während des Ladevorgangs leuchtet die LED-Anzeigelampe durchgehend rot und erlischt, wenn der Akku vollständig aufgeladen ist.

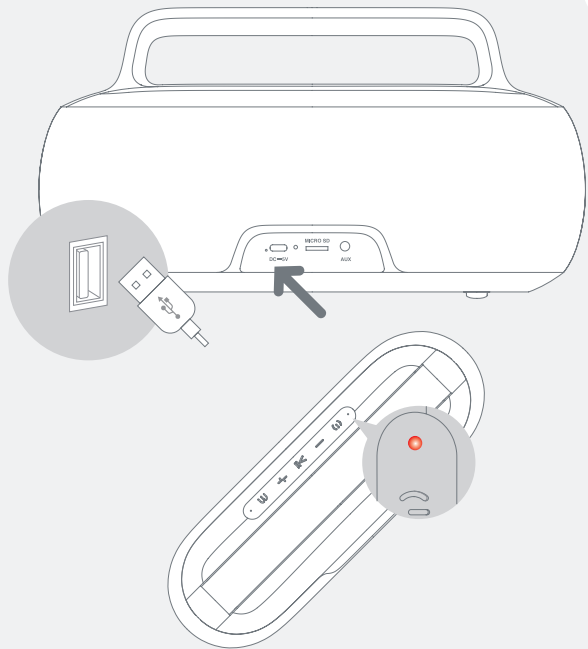

## 2 Bedienelemente

1. LED-Anzeige
2. Netzschalter
3. Lautstärke (-) / Zurück
4. Wiedergabe / Pause
5. Lautstärke (+) / Weiter
6. Modus
7. Mikrofon
8. Lade-LED-Anzeige
9. USB-C-Ladeanschluss
10. Micro SD-Steckplatz
11. AUX in

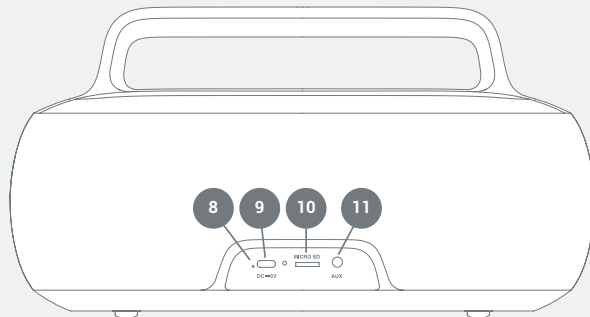
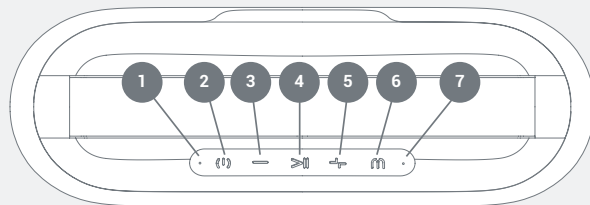

**Pairing mit einem Gerät** Schalten Sie den Lautsprecher ein, indem Sie den Netzschalter 2 Sekunden lang gedrückt halten. Die Lautsprecher wechseln automatisch in den Pairing-Modus. Wählen Sie anschließend auf Ihrem Gerät im Bluetooth®-Menü "Veho MZ-7" aus.



**Leistung** Halten Sie den Netzschalter 2 Sekunden lang gedrückt, um ihn einzuschalten. Halten Sie den Netzschalter erneut 2 Sekunden lang gedrückt, um ihn auszuschalten.

**Modus** Drücken Sie die Modustaste einmal, um den Modus zwischen Bluetooth® /microSD-Karte/AUX zu ändern.

**Lautstärke verringern / Vorheriger Titel** Halten Sie die Taste (-) 2 Sekunden lang gedrückt, um zum vorherigen Titel zu springen. Einmal

drücken, um die Lautstärke zu verringern.

**Spielpause** Drücken Sie die Taste (>||) einmal, um zu spielen, und noch einmal, um anzuhalten

#### **Lauter / Nächster Titel**

Drücken Sie die Taste (+) 2 Sekunden lang, um zum nächsten Titel zu springen. Einmal drücken, um die Lautstärke zu erhöhen.

**Zwei Lautsprecher miteinander koppeln** Schalten Sie beide Lautsprecher ein und halten Sie die Modustasten gleichzeitig 8 Sekunden lang gedrückt.

Auf beiden Lautsprechern hören Sie einen Ton. Wenn die Lautsprecher erfolgreich gekoppelt wurden, wählen Sie im Bluetooth®-Menü Ihres Geräts „Veho MZ-7“. Audio wird jetzt automatisch über beide Lautsprecher abgespielt.

**Anrufe entgegennehmen / beenden** Drücken Sie einmal die Taste (>||), um einen eingehenden Anruf anzunehmen. Drücken Sie erneut, um den Anruf zu beenden.

**Anrufe ablehnen** Halten Sie die Taste (>||) 2 Sekunden lang gedrückt, um einen

eingehenden Anruf abzulehnen.

#### **Wahlwiederholung**

Doppelklicken Sie auf die Schaltfläche (>||), um den letzten Kontakt in Ihrem Anrufprotokoll erneut zu wählen.

**Sprachassistent** Halten Sie die Taste (>||) 2 Sekunden lang gedrückt, um die Sprachunterstützung auf Ihrem Mobilgerät zu aktivieren.

#### **Bluetooth®-Trennung**

Doppelklicken Sie auf die Modustaste, um das verbundene Bluetooth®-Gerät zu trennen.

# Spezifikationen

Chipsatz	ATS2853
Lautsprechergröße	75mm
Lautsprecherausgang	40W
Frequenz	130Hz - 18KHz
Batteriekapazität	2500mAh @ 7,4V
Wiedergabezeit	Bis zu 24 Stunden
Ladezeit	Bis zu 5 Stunden
Bluetooth-Version	V5.0
Drahtlose Reichweite	Bis zu 15m/50ft (ohne Hindernisse)
Unterstützung	Bluetooth / AUX / Micro SD (bis zu 32GB) / TWS
Ladeschnittstelle	USB-Typ C
Wasserdicht	IPX6
Abmessungen	300mm x 102mm x 160mm

# Andere Fahrzeugprodukte



Kuzo Sports Smart Watch F1S / Available in Black or White



Pebble PZ-12 Rugged Power Bank – 10,000mAh / VPP-350-PZ12



M-Series MZ-S Wireless Speaker / Black, White, Orange, Blue



## Unterstützung

Für Produktsupport besuchen Sie bitte unsere  
Tech-Support-Seite unter:

[veho-world.com/product-support](https://veho-world.com/product-support)

# Hej

**VIGTIG!** Sådan får du mest muligt ud af din højttaler For at forlænge din MZ-7-højttalers levetid skal batteriet være fuldt afladet og genoplades hvert par måneder. Efterladelse af batteriet i lange perioder uden brug kan reducere batteriets effektivitet, indtil det ikke længere holder opladningen. Oplad altid højttaleren med det medfølgende kabel og en kompatibel strømkilde, hvis det ikke gøres, kan garantien bortfalde.

# 1 Opladning

**Opladning af MZ-7** Vi anbefaler, at højttaleren oplades helt, før den bruges første gang. Under opladning lyser LED-indikatoren rødt rødt og slukker, når den er fuldt opladet.

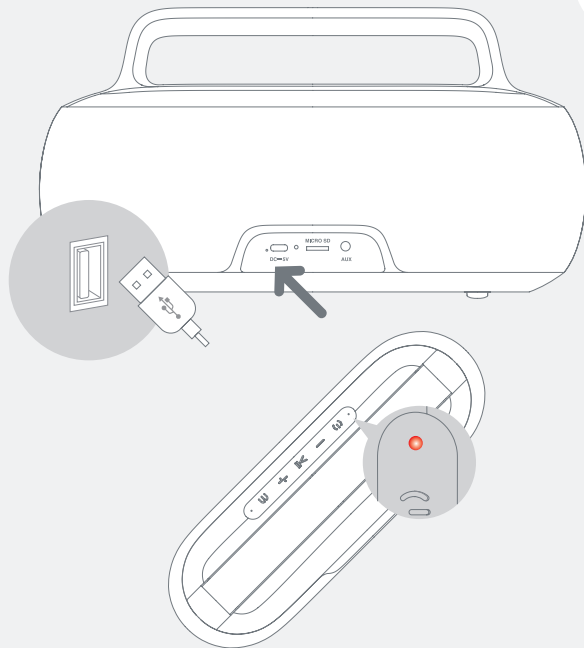



## Kontrollementer

1. LED-indikator
2. Tænd / sluk-knap
3. Volumen (-) / Forrige
4. Afspil / pause
5. Volumen (+) / Næste
6. Tilstand
7. Mikrofon
8. Opladnings-LED-indikator
9. USB-C opladningsport
10. Micro SD-stik
11. AUX ind

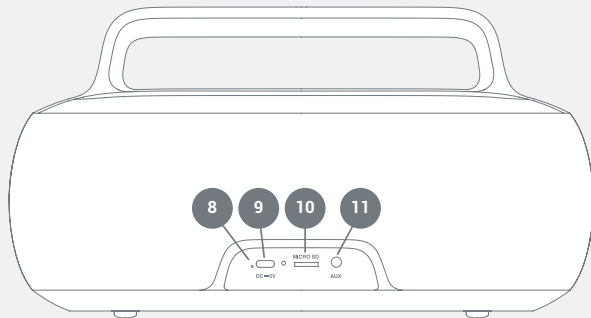
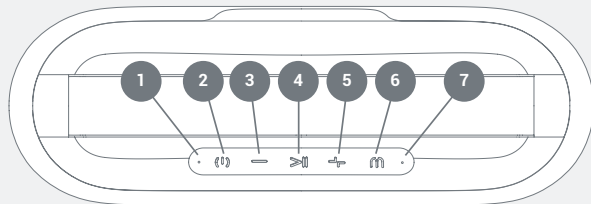

## Parring

**Parring med en enhed** Tænd for højttaleren ved at holde tænd / sluk-knappen nede i 2 sekunder, så går højttalerne automatisk i parringstilstand. Vælg derefter 'Veho MZ-7' på din enhed på Bluetooth®-menuen.



**Strøm** Tryk og hold tænd / sluk-knappen nede i 2 sekunder for at tænde. Tryk og hold tænd / sluk-knappen nede i 2 sekunder igen for at slukke.

**Mode** Tryk én gang på tilstandsknappen for at skifte tilstand mellem Bluetooth® / microSD-kort / AUX.

**Lydstyrke ned / Forrige nummer** Tryk på (-) -knappen, og hold den nede i 2 sekunder for at springe til det forrige spor. Tryk en gang for at reducere lydstyrken.

**Afspil / pause** Tryk på (>||) -knappen en gang for at afspille og igen for at sætte en pause

**Lydstyrke op / Næste spor** Tryk på (+) knappen i 2 sekunder for at springe til næste spor. Tryk en gang for at øge lydstyrken.

**Parring af to højttalere sammen** Tænd for begge højttalere, og hold derefter tilstandsknapperne nede i 8 sekunder samtidigt på begge højttalere, du vil høre en tone. Når højttalerne er

parret, skal du vælge 'Veho MZ-7' i Bluetooth®-menuen på din enhed. Audio afspilles nu automatisk gennem begge højttalere.

**Besvarelse / afslutning af opkald** Tryk en gang på (>||) -knappen for at besvare et indgående opkald. Tryk igen for at afslutte opkaldet.

**Afviser opkald** Tryk på (>||) -knappen og hold den nede i 2 sekunder for at afvise et indgående opkald.

**Genopkald til nummer** Dobbeltklik på knappen

(>||) for at ringe op til den seneste kontaktperson i din opkaldslog.

**Stemmeassistent** Tryk på (>||) -knappen, og hold den nede

i 2 sekunder for at aktivere stemmeassistance på din mobile enhed.

**Afbrydelse af Bluetooth®** Dobbeltklik på tilstandsknappen for at afbryde den tilsluttede Bluetooth®-enhed.

# Specifikationer

Chipsæt	ATS2853
Højtalerstørrelse	75mm
Højtalerudgang	40W
Frekvens	130Hz -18KHz
Batterikapacitet	2500mAh @ 7.4V
Afspilningstid	Op til 24 timer
Opladningstid	Op til 5 timer
Bluetooth-version	V5.0
Trådløst arbejdsområde	Op til 15m/50ft (uden forhindringer)
Support	Bluetooth / AUX / Micro SD (op til 32GB) / TWS
Opladningsgrænseflade	USB-Type C
Vandtæt	IPX6
Dimensioner	300mm x 102mm x 160mm

# Andre veho produkter



Kuzo Sports Smart Watch F1S / Available in Black or White



Pebble PZ-12 Rugged Power Bank – 10,000mAh / VPP-350-PZ12



M-Series MZ-S Wireless Speaker / Black, White, Orange, Blue



## Support

For produktsupport besøg venligst vores tekniske supportside på:

[veho-world.com/product-support](https://veho-world.com/product-support)

# Olá

**IMPORTANTE!** Como obter o máximo do seu alto-falante Para prolongar a vida útil do seu alto-falante MZ-7, a bateria deve ser totalmente descarregada e recarregada a cada poucos meses. Deixar a bateria sem uso por longos períodos pode reduzir a eficiência da bateria até que ela não mantenha mais carga. **Sempre carregue o alto-falante com o cabo fornecido e uma fonte de alimentação compatível. Caso contrário, a garantia pode ser invalidada.**

# 1 Carregando

**Carregando o MZ-7** Recomendamos carregar totalmente o alto-falante antes de usá-lo pela primeira vez. Ao carregar, a luz indicadora de LED ficará vermelha sólida, desligando quando totalmente carregada.

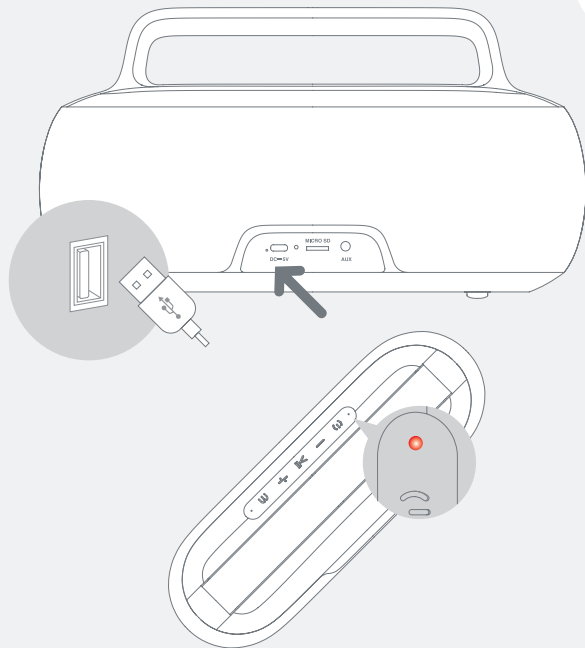

## 2 Controles

1. Indicador LED
2. Botão liga / desliga
3. Volume (-) / Anterior
4. Reproduzir / pausar
5. Volume (+) / Próximo
6. Modo
7. Microfone
8. Indicador LED de carregamento
9. Porta de carregamento USB-C
10. Slot Micro SD
11. AUX em

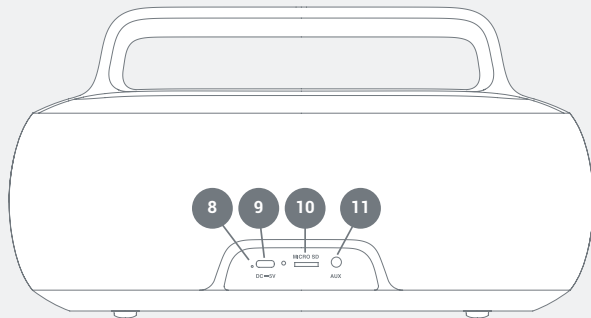
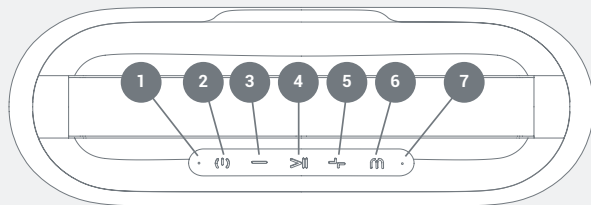

## Emparelhamento

**Emparelhando com um dispositivo** Ligue o alto-falante pressionando e segurando o botão liga / desliga por 2 segundos, os alto-falantes entrarão automaticamente no modo de emparelhamento. Em seguida, no seu dispositivo, selecione 'Veho MZ-7' no menu Bluetooth®.

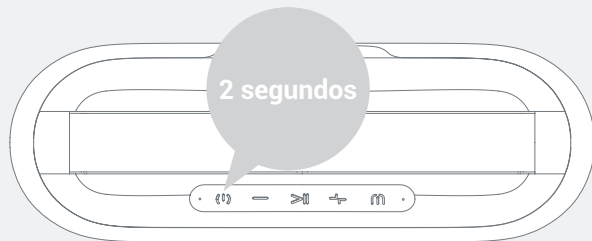



**Poder** Pressione e segure o botão liga / desliga por 2 segundos para ligar. Pressione e segure o botão liga / desliga por 2 segundos novamente para desligar.

**Modo** Pressione o botão de modo uma vez para alterar os modos entre Bluetooth® / cartão microSD / AUX.

**Diminuir o volume / faixa anterior** Pressione e segure o botão (-) por 2 segundos para pular para a faixa anterior. Pressione uma vez para reduzir o volume.

**A pausa** Pressione o botão (>||) uma vez para reproduzir e mais uma vez para pausar

**Aumentar o volume / próxima faixa** Pressione o botão (+) por 2 segundos para pular para a próxima faixa. Pressione uma vez para aumentar o volume.

**Emparelhando dois alto-falantes** Ligue os dois alto-falantes, pressione e segure os botões de modo por 8 segundos simultaneamente em ambos os alto-falantes e você ouvirá um tom. Quando os alto-falantes forem pareados com sucesso,

selecione '**Veho MZ-7**' no menu Bluetooth® em seu dispositivo. O áudio agora será reproduzido automaticamente em ambos os alto-falantes.

#### **Atender / encerrar chamadas**

Pressione o botão (>||) uma vez para atender uma chamada. Pressione mais uma vez para encerrar a chamada.

#### **Rejeitando chamadas**

Pressione e segure o botão (>||) por 2 segundos para rejeitar uma chamada recebida.

**Número de rediscagem** Clique duas vezes no botão (>||)

para rediscar o contato mais recente do seu registro de chamadas.

**Assistente de Voz** Pressione e segure o botão (>||) por 2 segundos para ativar a

assistência por voz em seu dispositivo móvel.

**Desconexão Bluetooth®** Clique duas vezes no botão de modo para desconectar o dispositivo Bluetooth® conectado.

# Especificações

Chipset	ATS2853
Tamanho do alto-falante	75mm
Saída de alto-falante	40W
Frequência	130Hz -18KHz
Capacidade da bateria	2500mAh @ 7,4 V
Tempo de reprodução	até 24 horas
Tempo de carregamento	até 5 horas
Versão Bluetooth	V5.0
Alcance de trabalho sem fio	até 15m/50ft (sem obstáculos)
Suporte	Bluetooth / AUX / Micro SD (até 32GB) / TWS
Interface de carregamento	USB-Type C
Resistente à água	IPX6
Dimensões	300mm x 102mm x 160mm

# Outros produtos veho



Kuzo Sports Smart Watch F1S /  
Available in Black or White



Pebble PZ-12 Rugged Power Bank –  
10,000mAh / VPP-350-PZ12



M-Series MZ-S Wireless Speaker /  
Black, White, Orange, Blue



## Apoio

Obter suporte ao produto, visite nossa página de suporte técnico em:

[veho-world.com/product-support](https://veho-world.com/product-support)

# 你好

重要的！如何最大程度地利用扬声器为了延长MZ-7扬声器的寿命，应该每隔几个月对电池进行完全放电和充电。长时间不使用电池会降低电池效率，直到不再充电为止。务必使用随附的电缆和兼容的电源为扬声器充电，否则可能会使保修失效。

## 1 次充电

给MZ-7充电 我们建议您在第一次使用扬声器之前先对它充满电。  
充电时，LED指示灯将呈红色稳定亮起，充满电后会熄灭。

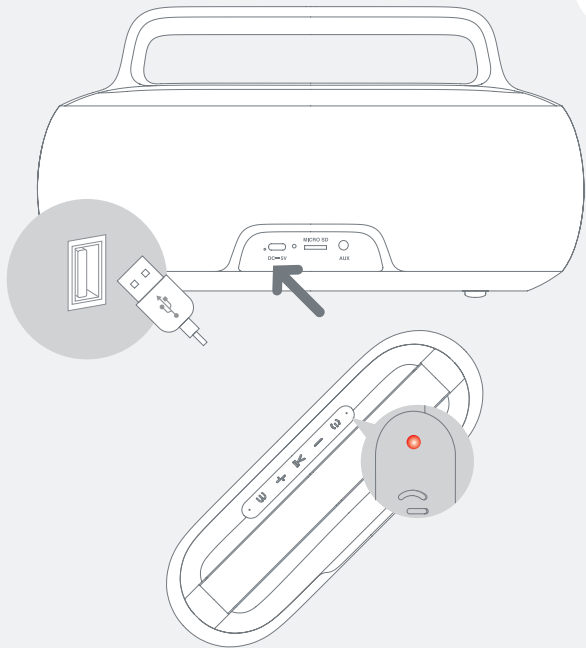

## 2 个控件

1. LED指示灯
2. 电源按钮
3. 音量 (-) / 上一个
4. 播放/暂停
5. 音量 (+) / 下一步
6. 模式
7. 麦克风
8. 充电LED指示灯
9. USB-C充电端口
10. Micro SD插槽
11. AUX输入

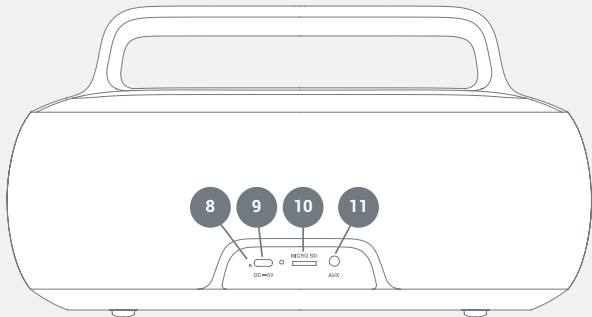
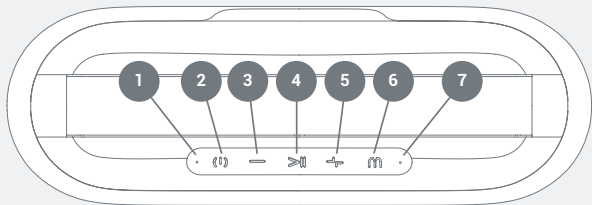

与设备配对 按住电源按钮2秒钟打开扬声器电源，扬声器将自动进入配对模式。接下来，在您的设备上，从Bluetooth®菜单中选择“Veho MZ-7”。



## 功能

### 力量

按住电源按钮2秒钟打开电源。再次按住电源按钮2秒钟将其关闭。

### 模式

按下模式按钮一次即可在 Bluetooth®/ microSD卡/ AUX 之间切换模式。

### 调低音量/上一曲目

按住 (-) 按钮2秒钟可跳至上一曲目。按一次以减小音量。

### 播放/暂停

按下 (> II) 按钮一次播放，再一次暂停

### 调高音量/下一首曲目

按下 (+) 按钮2秒钟可跳至下一首曲目。按一次增大音量。

### 将两个扬声器配对在一起

打开两个扬声器的电源，然后同时按住两个扬声器的模式按钮8秒钟，您会听到提示音。扬声器成功配对后，从设备上的 Bluetooth®菜单中选择“Veho MZ-7”。现在，音频将通过两个扬声器自动播放。

### 接听/挂断电话

按下 (> II) 按钮一次接听来电。再按一次可结束通话。

### 拒接电话

按住 (> II) 按钮2秒钟以拒绝来电。

### 重拨号码

双击 (> II) 按钮以重拨通话记录中的最新联系人。

### 语音助手

按住 (> II) 按钮2秒钟以激活移动设备上的语音助手。

### 蓝牙®断开连接

双击模式按钮以断开连接的 Bluetooth®设备。

# 规格

芯片组	ATS2853
喇叭尺寸	75mm
喇叭输出	40W
频率	130Hz -18KHz
电池容量	2500mAh @ 7.4V
播放时间	长达24小时
充电时间	长达5小时
蓝牙版本	V5.0
无线工作范围	最高15m / 50ft (无障碍物)
支持	蓝牙/ AUX /微型SD (最大32GB) / TWS
充电接口	USB-Type C
耐水	IPX6
尺寸	300mm x 102mm x 160mm

# VEHO的其他产品



Kuzo Sports Smart Watch F1S /  
Available in Black or White



Pebble PZ-12 Rugged Power Bank -  
10,000mAh / VPP-350-PZ12



M-Series MZ-S Wireless Speaker /  
Black, White, Orange, Blue





## 支持

如需产品支持，请访问我们的技术支持页面：

[veho-world.com/product-support](http://veho-world.com/product-support)

## こんにちは

重要！スピーカーを最大限に活用する方法MZ-7スピーカーの寿命を延ばすには、バッテリーを完全に放電し、数か月ごとに再充電する必要があります。バッテリーを使用せずに長期間放置すると、充電ができなくなるまでバッテリーの効率が低下する可能性があります。スピーカーは必ず付属のケーブルと互換性のある電源で充電してください。充電しないと保証が無効になる場合があります。

# 1 充電

MZ-7の充電 初めて使用する前に、スピーカーを完全に充電することをお勧めします。充電中はLEDインジケータライトが赤く点灯し、完全に充電されると消灯します。

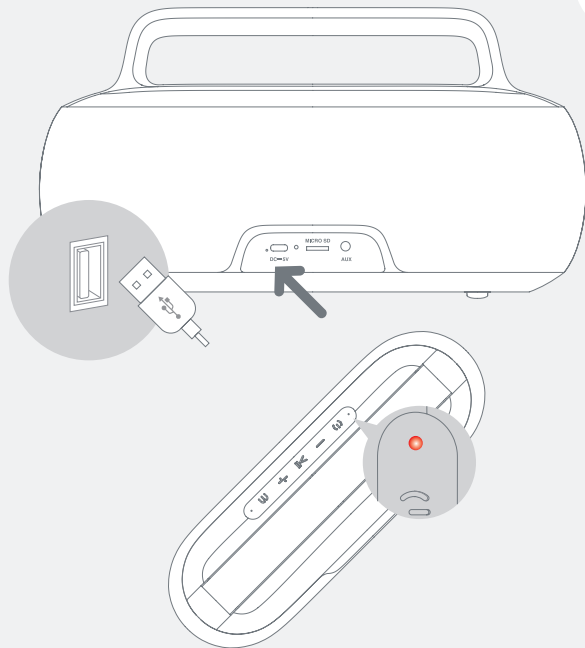

## 2 コントロール

1. LEDインジケータ－
2. 電源ボタン
3. 巻 (-) /前へ
4. 再生/一時停止
5. 音量 (+) /次へ
6. モード
7. マイク
8. 充電LEDインジケータ－
9. USB-C充電ポート
10. マイクロSDスロット
11. AUX入力

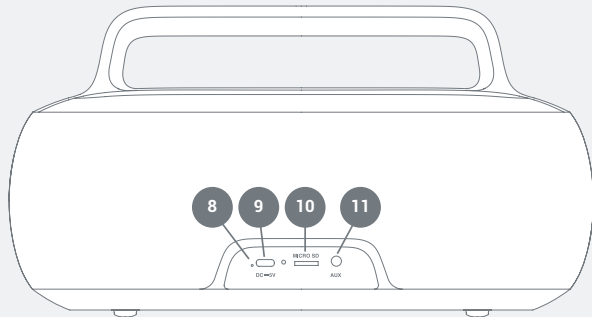
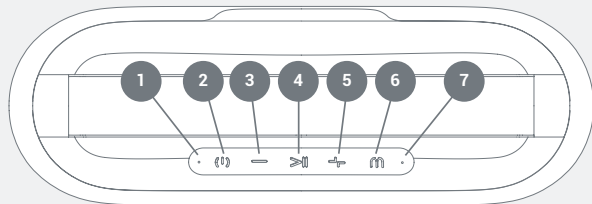

## ペアリング

デバイスとのペアリング 電源ボタンを2秒間押し続けると、スピーカーの電源がオンになり、スピーカーは自動的にペアリングモードになります。次に、デバイスで、Bluetooth®メニューから[VehoMZ-7]を選択します。



## 機能

### 力

電源ボタンを2秒間押し続けて、電源を入れます。電源ボタンをもう一度2秒間押し続けると、電源がオフになります。

### モード

モードボタンを1回押すと、Bluetooth®/ microSDカード/ AUXの間でモードが切り替わります。

### 音量を下げる/前のトラック

(-) ボタンを2秒間押し続けると、前のトラックにスキップします。音量を下げるには、1回押します。

### 再生/一時停止

(> II) ボタンを1回押すと再生され、もう一度押すと一時停止します

### 音量アップ/次のトラック

(+) ボタンを2秒間押して、次のトラックにスキップします。音量を上げるには、1回押します。

### 2つのスピーカーをペアリングする

両方のスピーカーの電源を入れ、両方のスピーカーでモードボタンを同時に8秒間押し続けると、トーンが聞こえます。スピーカーが正常にペア

リングされたら、デバイスのBluetooth®メニューから「VehoMZ-7」を選択します。オーディオは両方のスピーカーから自動的に再生されます。

### 通話への応答/終了

(> II) ボタンを1回押して、着信に応答します。もう一度押すと通話が終了します。

### 通話を拒否する

(> II) ボタンを2秒間押し続けると、着信が拒否されます。

### 番号リダイヤル

(> II) ボタンをダブルクリ

ックして、通話履歴の最新の連絡先にリダイヤルします。

### 音声アシスタント

(> II) ボタンを2秒間押し続けて、モバイルデバイスの音声アシスタンスをアクティブにします。

### Bluetooth®の切断

モードボタンをダブルクリックして、接続されているBluetooth®デバイスを切断します。

# 仕様

チップセット	ATS2853
スピーカーサイズ	75mm
スピーカー出力	40W
周波数	130Hz-18KHz
バッテリー容量	2500mAh @ 7.4V
再生時間	最大24時間
充電時間	最大5時間
Bluetoothバージョン	V5.0
ワイヤレス動作範囲	最大15m / 50ft (障害物なし)
サポート	Bluetooth / AUX / Micro SD (最大32GB) / TWS
充電インターフェース	USB-TypeC
耐水性	IPX6
寸法	300mm x 102mm x 160mm

# その他のVeho製品



Kuzo Sports Smart Watch F1S / Available in Black or White



Pebble PZ-12 Rugged Power Bank - 10,000mAh / VPP-350-PZ12



M-Series MZ-S Wireless Speaker / Black, White, Orange, Blue



# サポート

製品サポートについては、次のテクニカル サポート ページをご覧ください

[veho-world.com/product-support](https://veho-world.com/product-support)



This symbol, affixed to the product or its packaging, indicates that the product must not be processed as household waste. This product should be correctly disposed of according to your local guidelines for electrical and battery operated products. Correct disposal of the battery will avoid potential harm to the environment and human health. For further information regarding the recycling of this product, please contact your local waste recycling centre.

The Bluetooth® word mark and logos are registered trademarks owned by Bluetooth SIG, Inc. and any use of such marks by VEHO GLOBAL GROUP LIMITED is under license. Other trademarks and trade names are those of their respective owners.

## EC Declaration of Conformity

Hereby, Veho UK LTD declares that the radio equipment type (VSS-022-MZ7-B) is in compliance with Directive 2014/53/EU.

The full text of the EU Declaration of Conformity is available at

**<https://veho-world.com/compliance/>**

Frequency band(s) - **2402-2480 MHz**

Maximum radio-frequency power - **+ 8dBm**