



INSTRUKCJA OBSŁUGI



Bezprzewodowy odkurzacz pionowy MOD-36

Cordless upright vacuum cleaner/ Беспроводной вертикальный пылесос/Schnurloser vertikaler Staubsauger/
Scopa elettrica senza fili/Aspirateur vertical sans fil/
Steelstofzuiger/Aspiradora vertical inalámbrica

PRZED PIERWSZYM UŻYCIEM ZAPOZNAJ SIĘ Z INSTRUKCJĄ OBSŁUGI

PL	INSTRUKCJA OBSŁUGI.....	3
EN	USER MANUAL	12
RU	ИНСТРУКЦИЯ ПО ОБСЛУЖИВАНИЮ.....	21
DE	BEDIENUNGSANLEITUNG.....	30
IT	ISTRUZIONI PER L'USO.....	39
FR	MODE D'EMPLOI.....	48
NL	GEBRUIKSAANWIJZING	57
ES	MANUAL DE USUARIO.....	66

PRZED PIERWSZYM UŻYCIEM ZAPOZNAJ SIĘ Z INSTRUKCJĄ OBSŁUGI

- Przed użyciem przeczytaj dokładnie poniższą instrukcję obsługi.
- Przed pierwszym użyciem sprawdź, czy napięcie w gniazdku sieciowym pasuje do ładowarki.
- Nie wieszaj przewodu ładowarki na ostrych krawędziach i nie pozwól, aby stykał się z gorącymi powierzchniami.
- Nigdy nie ciągnij za przewód, aby odłączyć ładowarkę od źródła prądu.
- Nigdy nie zostawiaj włączonego odkurzacza bez nadzoru.
- Zachowaj szczególną ostrożność, gdy w pobliżu znajdują się dzieci.
- Nie próbuj korzystać z odkurzacza w przypadku podejrzeń o jakiegokolwiek uszkodzenie techniczne.
- Użycie akcesoriów nie polecanych przez producenta może spowodować uszkodzenie urządzenia, obrażenia ciała lub pożar.
- Zachowaj szczególną ostrożność podczas pracy z odkurzaczem na schodach.
- Nie zanurzaj urządzenia, przewodu i ładowarki w wodzie lub w innych płynach.
- Nie używaj odkurzacza do zbierania łatwopalnych i korozyjnych płynów, rozpuszczalników, zapalek, popiołu, niedopałków papierosów, olejów, ostrych przedmiotów itp. Może to spowodować uszkodzenie urządzenia lub nawet pożar! Nie wolno również odkurzać w pobliżu łatwopalnych płynów i substancji!
- Ze względu na obudowę odkurzacza wykonaną z tworzyw sztucznych, trzymaj urządzenie z dala od wszelkich źródeł ciepła (grzejniki, piecyki, itp.).
- Nie zatykaj otworów wlotowych i wylotowych odkurzacza!
- Odkurzacze przeznaczone są wyłącznie do użytku domowego.
- Niniejszy sprzęt może być użytkowany przez dzieci w wieku co najmniej 8 lat i przez osoby o obniżonych możliwościach fizycznych, umysłowych i osoby o braku doświadczenia i znajomości sprzętu, jeżeli zapewniony zostanie nadzór lub instruktaż odnośnie do użytkowania sprzętu w bezpieczny sposób, tak aby związane z tym zagrożenia były zrozumiałe. Dzieci bez nadzoru nie powinny wykonywać czyszczenia i konserwacji sprzętu.
- Należy zwracać uwagę na dzieci, aby nie bawiły się sprzętem/urządzeniem.
- Przechowuj urządzenie i jego przewód w miejscu niedostępnym dla dzieci poniżej 8 lat.
- Nie odkurzaj odkurzaczem ludzi ani zwierząt, a szczególnie uważaj, aby nie przybliżyć końcówek ssących do oczu i uszu.
- Przed wymianą wyposażenia należy wyłączyć odkurzacze.
- Nie odkurzaj bez filtra oraz w przypadku jego uszkodzenia.
- Sprawdzaj rurę oraz ssawki – znajdujące się wewnątrz nich śmieci usuń.

- ▶ Odkurzacz używaj jedynie wewnątrz pomieszczeń i tylko do odkurzania suchych powierzchni. Dywany wyczyszczony na mokro przed odkurzaniem wysusz.
- ▶ Dla bezpieczeństwa dzieci proszę nie zostawiać swobodnie dostępnych części opakowania (torby plastikowe, kartony, styropian itp.).
- ▶ **OSTRZEŻENIE! Nie pozwalaj dzieciom bawić się folią. Niebezpieczeństwo uduszenia!**

WSKAZÓWKI BEZPIECZEŃSTWA DOTYCZĄCE AKUMULATORA

- ▶ Urządzenie zawiera akumulator litowo-jonowy. Przeczytaj dokładnie poniższe wskazówki. Nie zastosowanie się do nich może spowodować uszkodzenie urządzenia, porażenie prądem elektrycznym lub pożar.
- ▶ Nie otwieraj obudowy akumulatora. Nie wymieniaj ogniów akumulatora.
- ▶ Chroń akumulator przed działaniem wilgoci, promieni słonecznych i ognia. Nie trzymaj akumulatora w pobliżu innych urządzeń elektrycznych i grzewczych.
- ▶ Przechowuj i używaj akumulator w temperaturze mieszczącej się w zakresie 5-40°C. Zbyt duża temperatura może spowodować uszkodzenie akumulatora. Niska temperatura zmniejsza pojemność i żywotność akumulatora.
- ▶ Wymieniaj zawsze na taki sam typ akumulatora dedykowany do urządzenia. Nie stosuj innego typu akumulatora.
- ▶ Chroń akumulator przed uszkodzeniami mechanicznymi, nie dopuszczaj do wstrząsów lub upadku akumulatora.
- ▶ Nie ładuj akumulatora bez nadzoru. Ładuj tylko dedykowaną ładowarką znajdującą się na wyposażeniu akumulatora.
- ▶ Po naładowania akumulatora odłącz ładowarkę od sieci elektrycznej.
- ▶ Nie zwieraj styków akumulatora. Zwarcie może spowodować uszkodzenie akumulatora a nawet pożar. Trzymaj akumulator z dala od spinaczy, gwoździ, monet i innych metalowych przedmiotów.
- ▶ Przed pierwszym użyciem urządzenia naładuj w pełni akumulator.

OPIS URZĄDZENIA

Odkurzacz MOD-36 łączy w sobie wygodę obsługi odkurzacza cyklonowego i bezprzewodowego. Technologia cyklonowa pozwala filtrować kurz bez użycia worków na kurz przy pomocy siły odśrodkowej co sprawia, że wystarczy opróżnij pojemnik z kurzem nad koszem na śmieci. Zastosowany litowo-jonowy akumulator z jednym z największych współczynników ilości zgromadzonej energii w stosunku do jego masy sprawia, że urządzenie jest lekkie i zapewnia długi czas pracy po jego naładowaniu. Odkurzacz wyposażony jest w dwustopniową regulację siłę ssania.

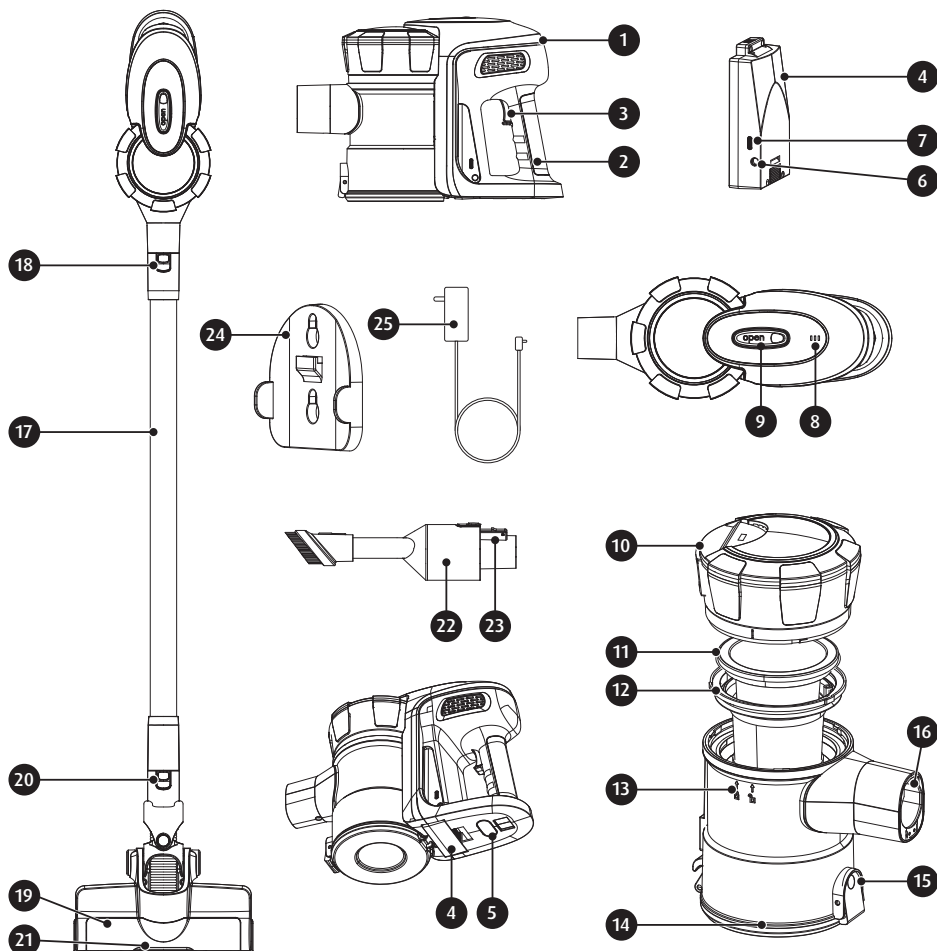

- | | |
|---|--|
| 1. Moduł silnikowy | 14. Denko pojemnika na kurz |
| 2. Uchwyt | 15. Przycisk zwalniania denka |
| 3. Włącznik/wyłącznik odkurzacza | 16. Gniazdo rury ssącej |
| 4. Akumulator litowo-jonowy | 17. Rura ssąca |
| 5. Przycisk zwalniania akumulatora | 18. Przycisk zwalniania rury ssącej |
| 6. Gniazdo ładowarki | 19. Elektroszczotka |
| 7. Wskaźnik ładowania | 20. Przycisk zwalniania elektroszczotki |
| 8. Lampki kontrolne pracy i stanu naładowania akumulatora | 21. Diody podświetlające (LED) |
| 9. Przycisk zwalniania pojemnika na kurz | 22. Przystawka wielofunkcyjna wysuwana |
| 10. Pokrywa pojemnika na kurz | 23. Przycisk zwalniania przystawki wielofunkcyjnej |
| 11. Filtr silnika | 24. Uchwyt do mocowania na ścianie |
| 12. Filtr wstępny (siatkowy) | 25. Ładowarka |
| 13. Pojemnik na kurz | |

PRZED PIERWSZYM UŻYCIEM

1. Wyjmij odkurzacza z kartonu, usuń wszystkie naklejki, blokady transportowe, torebki i wypełniacze.
2. Sprawdź odkurzacza pod kątem uszkodzeń mogących powstać podczas transportu. W przypadku podejrzeń uszkodzeń skontaktuj się ze sprzedawcą.
3. Zmontuj prawidłowo odkurzacza (patrz rozdział: „MONTAŻ ODKURZACZA”).
4. Naładuj akumulator odkurzacza (patrz rozdział: „ŁADOWANIE AKUMULATORA”).
5. Upewnij się, że parametry Twojej sieci zasilającej odpowiadają danym na tabliczce znamionowej ładowarki.

DEMONTAŻ ODKURZACZA

1. Naciśnij przycisk zwalniania pojemnika na kurz (9) i zdejmij pojemnik na kurz od zespołu silnikowego (rys.1).
2. Obróć lekko pokrywę pojemnika na kurz (10) i podniej ją do góry. Zwróć uwagę na oznaczenia na pojemniku, sygnalizujące zwolnienie blokady (rys.2).

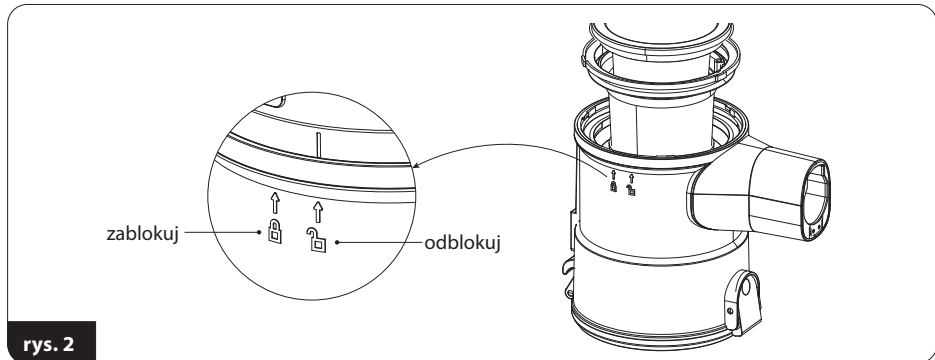
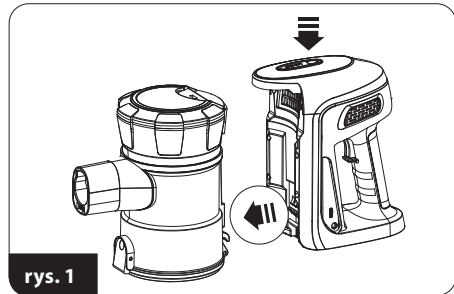

3. Wyjmij z pojemnika na kurz kolejno filtr silnika (11) oraz filtr siatkowy (12) – (rys.3).

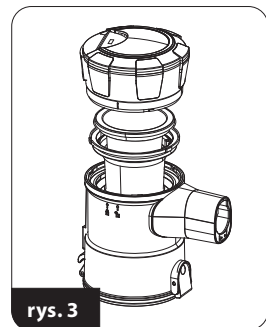

MONTAŻ ODKURZACZA

1. Do pojemnika na kurz włóż filtr siatkowy (12) – zwróć uwagę aby trzy wypustki na zewnętrznym pierścieniu filtra zajęły swoje miejsca w pojemniku na kurz.
2. Na filtr siatkowy (12) załóż filtr silnika (11).
3. Zamontuj pokrywę pojemnika na kurz na pojemnik i lekko ją przekręć – pamiętaj o oznaczeniach na pojemniku.
4. Załóż i zablokuj pojemnik na kurz w jednostce silnikowej, zwróć uwagę że pojemnik w dolnej części posiada haczyk który musi zahaczyć o odpowiedni element w jednostce silnikowej; następnie dociśnij pojemnik do jednostki silnikowej (rys.4).

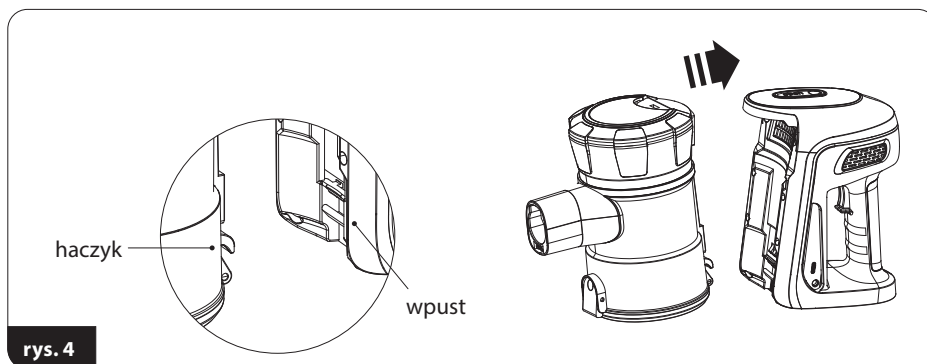

5. Do gniazda rury ssącej (16) podłącz rurę ssącą (17) lub bezpośrednio odpowiednie wyposażenie (rys.5). Demontaż rury lub wyposażenia możliwy jest dopiero po naciśnięciu przycisku zwalniania blokady (18), (20) lub (23).

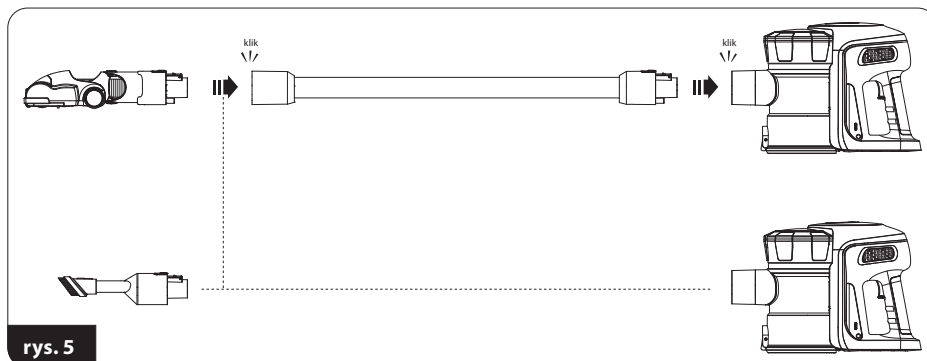

UWAGA! Nie wolno uruchamiać nie zmontowanego odkurzacza!

ŁADOWANIE AKUMULATORA

UWAGA! Naładuj akumulator przed pierwszym użyciem odkurzacza. Czas potrzebny na naładowanie akumulatora to około 3,5- 4 godziny.

UWAGA! Akumulator ładuj tylko dostarczoną ładowarką. Podczas ładowania akumulatora możliwość uruchomienia odkurzacza zostaje zablokowana.

1. Zainstaluj akumulator (4) w jednostce silnikowej (1). Upewnij się, że prawidłowo zajął swoje miejsce w odkurzaczu (rys.6). Wyjęcie akumulatora z odkurzacza jest możliwe tylko w momencie wciśnięcia i przytrzymania przycisku (5).

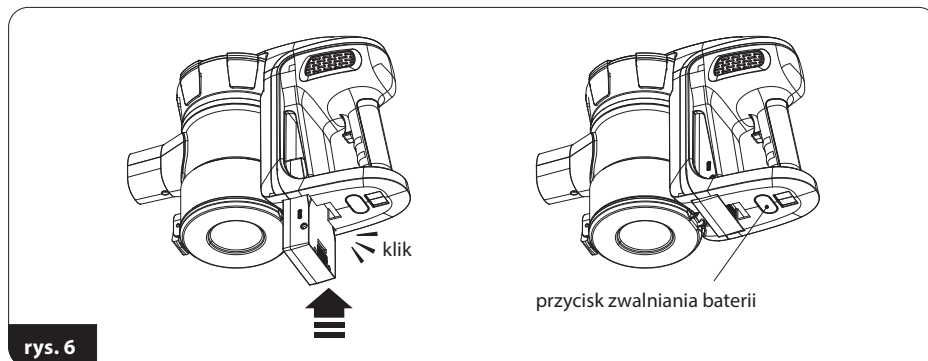

rys. 6

2. Przewód ładowarki (25) podłącz do gniazda ładowarki (6) a ładowarkę do gniazda sieciowego (rys.7) – wskaźnik ładowania (7) zaświeci się na kolor czerwony co oznacza proces ładowania.

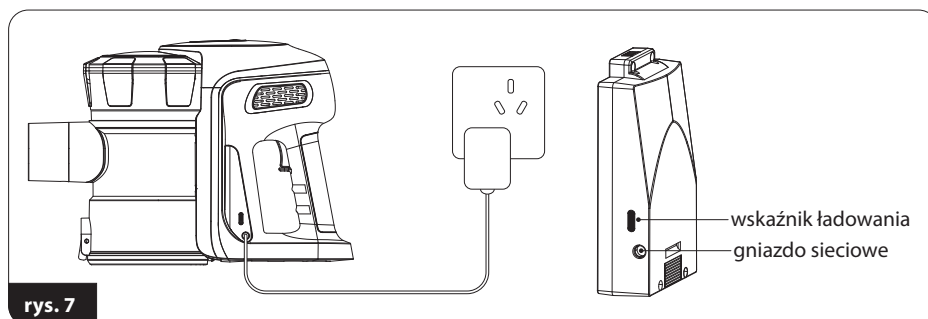

rys. 7

3. Naładowanie akumulatora zostanie zasygnalizowane zmianą koloru świecenia wskaźnika (7) na kolor niebieski.
4. Odłącz ładowarkę od sieci zasilającej i przewód ładowarki od akumulatora.

UŻYCIE ODKURZACZA

1. Upewnij się, że odkurzacze jest poprawnie zmontowany i akumulator został naładowany.
2. Podłącz stosowne wyposażenie:
 - **wielofunkcyjna elektroszczotka z podświetleniem (19)** - do wszystkich rodzajów powierzchni twardych i dywanów, oświetlenie diodami LED oświetla czyszczoną powierzchnię pozwalając na idealne odkurzenie

- przystawka wielofunkcyjna wysuwana (22) - dedykowana do odkurzania rolet, abażurów, lusterek i wszędzie tam gdzie priorytetem jest delikatne odkurzanie, regulowana długość szczotki pozwala dopasować ją do warunków odkurzania
- W zależności od potrzeb wyposażenie podłączaj do rury ssącej (17) lub do gniazda (16).
3. Uruchom odkurzacz włącznikiem (3). Odkurzacz będzie pracował z małą siłą ssania. Po uruchomieniu zaświeca się także wskaźnik stopnia naładowania akumulatora (8).
 4. Aby uruchomić **dużą siłę ssania** naciśnij ponownie włącznik (3).
 5. Kontroluj na bieżąco wypełnienie pojemnika na kurz (13). Przepelniony pojemnik obniża skuteczność odkurzania, zwiększa zużycie energii oraz powoduje szybsze zanieczyszczenie filtrów.

UWAGA! Nie dopuszczaj do przepełnienia pojemnika na kurz! Poziom kurz w pojemniku nie może przekraczać poziomu „MAX”.

UWAGA! Jeżeli siła ssania odkurzacza wyraźnie obniżyła się to doszło zatkania rury lub/i końcówki ssącej lub/i zapelnienia pojemnika na kurz. Udroźnij rurę lub/i końcówkę ssącą lub/i opróżnij pojemnik na kurz.

6. Aby opróżnić pojemnik na kurz, wykonaj następujące czynności:
 - wyłącz odkurzacz włącznikiem (3)
 - pojemnik na kurz umieść nad koszem na śmieci
 - naciśnij przycisk otwierania denka (15) i wysyp zawartość pojemnika do kosza na śmieci
 - zamknij denko (14)
 - włącz urządzenie i kontynuuj odkurzanie.
7. Po zakończonym odkurzeniu wyłącz odkurzacz włącznikiem (3), oczyść pojemnik na kurz i naładuj akumulator. W pełni naładowany akumulator jest w stanie zapewnić do 40 minut pracy odkurzacza z małą siłą ssania. Oprócz wskaźnika naładowania (8) odkurzacz zasygnalizuje konieczność naładowania akumulatora wyraźnym spadkiem mocy ssania.

PARKOWANIE ODKURZACZA W UCHWYTCIE

Odkurzacz MOD-36 wyposażony został w uchwyt (24) umożliwiający zamocowanie odkurzacza na ścianie. Aby skorzystać z uchwytu przymocuj go do ściany:

1. Dobierz odpowiednie miejsce na odpowiedniej wysokości tak, aby zmieścił się odkurzacz wraz z rurą i elektroszczotką (szczotka musi opierać się o podłogę).
2. Upewnij się, że wybranym miejscu w ścianie nie zostały ułożone przewody elektryczne.
3. Przyłóż uchwyt (24) w wybranym miejscu do ściany, mebla itp. i oznacz ołówkiem miejsca pod dołączone do odkurzacza wkręty.
4. Przykręć wkręty (rys.9) jednak nie dokręcaj ich do końca tak aby można było swobodnie założyć uchwyt.
5. Zaparkuj w uchwycie odkurzacz.

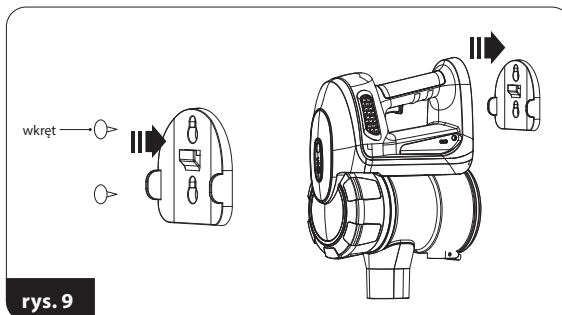

rys. 9

CZYSZCZENIE I KONSERWACJA

UWAGA! Nie zanurzaj w wodzie odkurzacza, ładowarki i akumulatora w wodzie!

UWAGA! Aby osiągnąć jak najlepszą wydajność urządzenie czyść filtry i pojemnik na kurz po każdym użyciu.

UWAGA! Czynności konserwujące należy wykonywać przy wyłączonym odkurzaczu i odłączonym przewodzie ładowarki!

1. Powierzchnie zewnętrzne odkurzacza czyść wilgotną ściereczką po czym wytrzyj je do sucha. Przy silnych zabrudzeniach użyj łagodnego detergentu.
2. Filtr siatkowy (12) i filtr silnika (11) oczyść z kurzy delikatnym pędzelkiem. Możesz też je umyć pod bieżącą wodą jednak przed ponownym montażem dokładnie wysusz. Wnętrze pojemnika na kurz wytrzyj wilgotną ściereczką.

UWAGA! Filtry przed montażem muszą być całkowicie suche. Nie zanurzaj w wodzie pojemnika na kurz.

3. Akumulator ładuj po każdym użyciu odkurzacza. Nie przechowuj odkurzacza z rozładowanym akumulatorem. Akumulator ładuj tylko i wyłączenie dołączoną ładowarką. Nie zwieraj akumulatora. Zamieniaj tylko i wyłącznie na ten sam typ.

UWAGA! Nie wyrzucaj zużytego akumulatora do kosza na śmieci. Pozbaw się go oddając we właściwych punktach lub w sklepie. Nie wrzucaj akumulatora do ognia!

4. Okresowo oczyść obrotowy wałek elektroszczotki. Wałek możesz zdemontować po zwolnieniu blokady w dolnej części elektroszczotki oznaczonej strzałką na rys.10. Po oczyszczeniu wałka umieść go z powrotem w elektroszczotce i załóż blokadę.

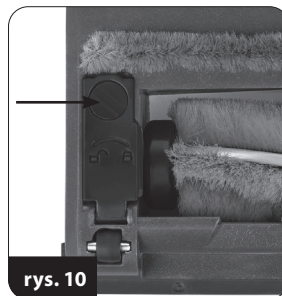

rys. 10

PROBLEMY I SPOSÓB ICH USUWANIA

PROBLEM	PRZYCZYNA	SPOSÓB USUNIĘCIA
Odkurzacze nie uruchamia się	Rozładowany akumulator	Naładuj akumulator
	Trwa proces ładowania	Zaczekaj do końca procesu
Niska moc ssania	Zapchana rura lub szczotka	Usuń przyczynę zatkania
	Zapełniony pojemnik na kurz	Opróżnij pojemnik na kurz
Kurz wydostaje się na zewnątrz odkurzacza	Zapchane filtry	Oczyść filtry
	Źle zmontowany pojemnik	Zmontuj poprawnie pojemnik

DANE TECHNICZNE

Parametry techniczne podane są na tabliczce znamionowej produktu.

Maksymalny poziom hałasu: 76 dB



ładowarka



odkurzacz

Uwaga! Firma MPM agd S.A. zastrzega sobie możliwość zmian technicznych.

PL

AKCESORIA
I CZĘŚCI ZAMIENNE KUPISZ NA
mpmstrefa.pl



PRAWIDŁOWE USUWANIE PRODUKTU (zużyty sprzęt elektryczny i elektroniczny)



Polska Oznaczenie umieszczone na produkcie wskazuje, że produktu po upływie okresu użytkowania nie należy wyrzucać z innymi odpadami pochodzącymi z gospodarstw domowych. Zużyty sprzęt może mieć szkodliwy wpływ na środowisko i zdrowie ludzi z uwagi na potencjalną zawartość niebezpiecznych substancji, mieszanin oraz części składowych. Mieszanie elektroodpadów z innymi odpadami lub ich nieprofesjonalny demontaż może prowadzić do uwolnienia substancji szkodliwych dla zdrowia i środowiska. Zużyte urządzenie należy dostarczyć do punktu odbioru zużytego sprzętu elektrycznego i elektronicznego. W celu uzyskania szczegółowych informacji na temat miejsca oddawania odpadów elektrycznych i elektronicznych użytkownik powinien skontaktować się z gminnym punktem zbierania zużytego sprzętu lub zakładem przetwarzania zużytego sprzętu.

READ THE OPERATING INSTRUCTIONS BEFORE USING THE APPLIANCE FOR THE FIRST TIME

EN

- ▶ Read carefully this manual before using the appliance.
- ▶ Always remove the plug from the power outlet when not used, or before cleaning the appliance.
- ▶ Before the first use check if mains voltage conform with vacuum cleaner.
- ▶ Do not hang the power cord over sharp edges and do not allow the power cord to touch hot surfaces.
- ▶ Do not pull the cord to unplug the appliance.
- ▶ Do not leave the operating vacuum cleaner unattended.
- ▶ Close supervision is necessary when using the appliance near children.
- ▶ Do not allow the vacuum cleaner to go over the power cord in case it can damage its insulation.
- ▶ Do not try to use the vacuum cleaner if you suspect any technical damage.
- ▶ Do not use the appliance, also if the power cord or plug is damaged - return the appliance for repair to an authorized service centre.
- ▶ To avoid the risk of damage, fire or injury, always use the attachments recommended by the manufacturer.
- ▶ Take extreme caution when cleaning the stairs.
- ▶ Do not immerse the appliance, its cord and plug in water or any other liquids, keep it dry at all times.
- ▶ Do not use the vacuum cleaner to collect flammable and corrosive liquids, solvents, matches, ash, cigarette ends, oil, sharp items etc. It can cause damage or even fire! Do not vacuum-clean near flammable liquids and substances!
- ▶ Because of the vacuum cleaner plastic housing keep the appliance away from any heat sources (heaters, stoves etc.)
- ▶ Do not cover the vacuum cleaner outlet and inlet!
- ▶ This vacuum cleaner is designed for domestic use only.
- ▶ This appliance is not intended for use by children under 8 years of age and individuals with reduced physical, sensory or mental capabilities, or lack of experience and knowledge, unless they have been given supervision or instruction concerning use of the appliance in a safe way and if they understand the hazards involved. Cleaning and user maintenance shall not be carried out by children without supervision.
- ▶ Children should be supervised to ensure that they do not play with the appliance.
- ▶ Store the appliance and its cord out of reach of children under 8 years of age.
- ▶ Do not vacuum-clean people or animals, take special care not to move suction nozzles near eyes and ears.
- ▶ Turn off and disconnect the appliance from supply circuit before replacing accessories.
- ▶ Do not vacuum without bag, filters and in case of damage.

- ▶ Check the hose, wand and suction nozzles and remove any litter from them.
- ▶ Use the vacuum cleaner only indoors and on dry surfaces. Dry the washed carpets before vacuum-cleaning.
- ▶ Keep your children safe: do not leave any parts of the packaging readily accessible (i.e. plastic bags, cardboard boxes, polystyrene inserts, etc.).
- ▶ **WARNING! Never let children play with plastic film or bags. Choking/asphyxiation hazard!**

SAFETY INSTRUCTIONS FOR THE BATTERY

- ▶ The device contains a lithium-ion battery. Read the following tips carefully. Failure to comply with them may result in equipment damage, electric shock or fire.
- ▶ Do not open the battery housing. Do not replace the battery cells.
- ▶ Protect the battery against moisture, sunlight and fire. Do not place the battery near other electrical and heating equipment.
- ▶ Store and use the battery in a temperature range of 5-40 °C. Too high temperature may damage the battery. Low temperature reduces the capacity and lifetime of the battery.
- ▶ Always replace the same type of battery dedicated to the device. Do not use a different type of battery.
- ▶ Protect the battery from mechanical damage, do not allow the battery to shake or fall.
- ▶ Do not charge the battery unattended. Charge only with the dedicated charger on the battery pack.
- ▶ After charging the battery, disconnect the charger from the mains.
- ▶ Do not short circuit the battery contacts. Short-circuiting can cause battery damage and even fire. Keep the battery away from paper clips, nails, coins and other metal objects.
- ▶ Charge the battery fully before using the device for the first time.

OVERVIEW

MOD-36 features the operating convenience of a cordless cyclone vacuum cleaner. The cyclone operation helps filter out the collected dust with a centrifugal effect and without any dust bags. The dust is collected into a canister, which is easily emptied to a dust bin. The lithium-ion battery features one of the highest capacity to mass ratio to make the vacuum cleaner light in weight and run for a long time before recharging. The vacuum cleaner has two suction power levels to choose from.

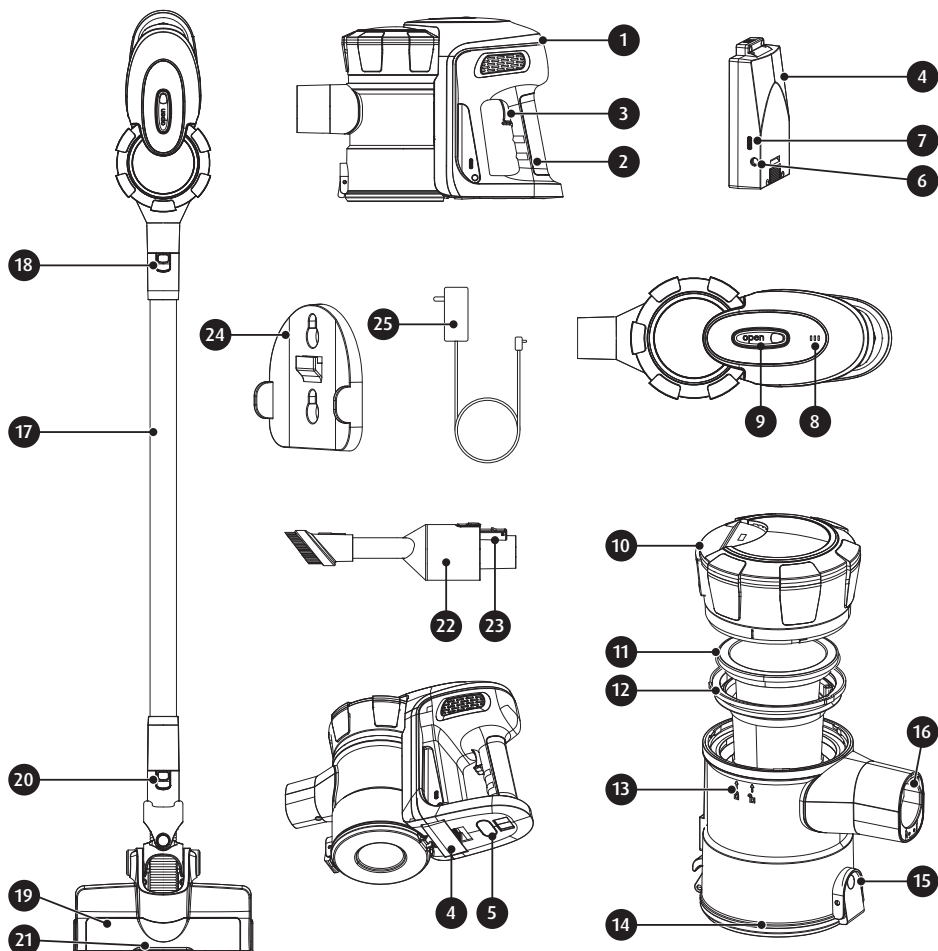

- | | |
|---|---|
| 1. Motor module | 14. Dust container lid |
| 2. Handle | 15. Lid release button |
| 3. Vacuum cleaner on/off switch | 16. Suction pipe socket |
| 4. Capacitor, lithium-ion battery | 17. Suction pipe |
| 5. Battery release button | 18. Suction pipe release button |
| 6. Charger socket | 19. Electric brush |
| 7. Charging indicator | 20. Electric brush release button |
| 8. Indicator lights for operation and battery charge status | 21. Backlight diodes (LED) |
| 9. Dust container release button | 22. Pull-out multifunctional attachment |
| 10. Dust container lid | 23. Multifunction attachment release button |
| 11. Motor filter | 24. Wall mounting bracket |
| 12. Pre-filter (mesh) | 25. Charger |
| 13. Dust container | |

BEFORE FIRST USE

1. Remove the vacuum cleaner from the cardboard box. Remove all stickers, shipping locks, plastic bags, and filling material.
2. Inspect the vacuum cleaner carefully for damage which may have occurred in transport. If damage is suspected, consult your reseller.
3. Assemble the vacuum cleaner (see Section "ASSEMBLING THE VACUUM CLEANER").
4. Charge the vacuum cleaner battery (see Section "CHARGING THE BATTERY").
5. Verify that your power mains match the nameplate ratings of the vacuum cleaner.

DISASSEMBLY OF THE VACUUM CLEANER

1. Press the dust container release button (9) and remove the dust container from the motor module (fig.1).
2. Turn the dust container lid (10) slightly and lift it up. Pay attention to the markings on the container which indicate the release of the lock (fig.2).

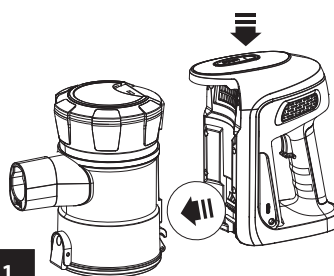

Fig. 1

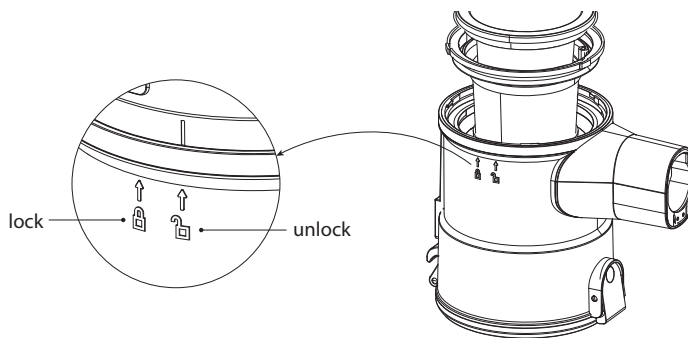

Fig. 2

3. Remove the motor filter (11) and the mesh filter (12) from the dust container – (fig.3).

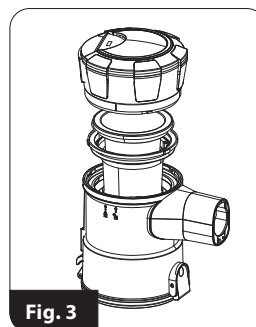
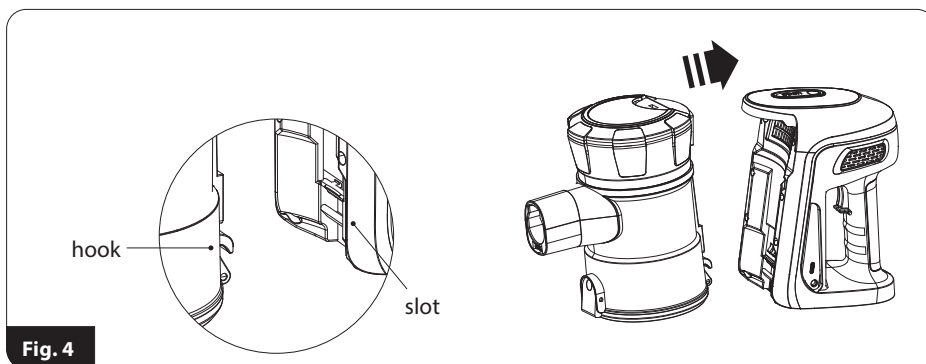

Fig. 3

ASSEMBLY OF THE VACUUM CLEANER

1. Insert the mesh filter (12) into the dust container – make sure that the three tabs on the outer ring of the filter take their places in the dust container.
2. Place the motor filter (11) on the mesh filter (12).
3. Fit the dust container lid onto the container and twist it slightly – mind the markings on the container.
4. Insert and lock the dust container in the motor module, note that the container at the bottom has a hook which must catch on the corresponding part in the motor module; then press the container against the motor module (fig.4).

EN



5. Connect the suction pipe (17) or the appropriate equipment directly to the suction pipe socket (16) (fig.5). Removal of the pipe or equipment is only possible by pressing the lock release button (18), (20) or (23).

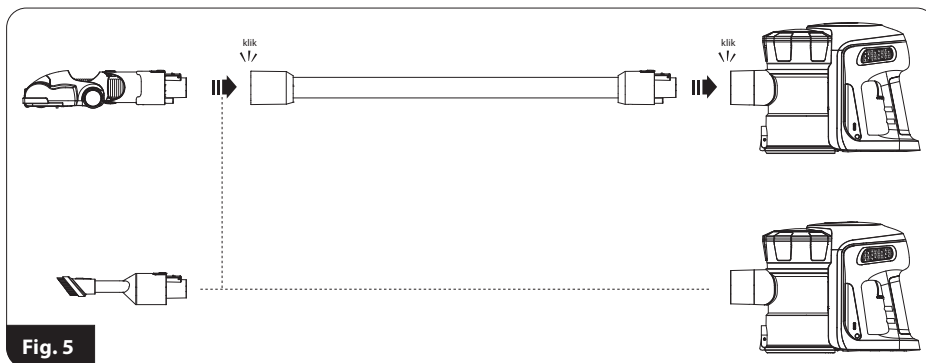

CAUTION! Do not operate the vacuum cleaner when it is not assembled!

CHARGING THE BATTERY

CAUTION! Charge the battery before using the vacuum cleaner for the first time. The time required to charge the battery is approximately 3.5 – 4 hours.

CAUTION! Only charge the battery with the supplied charger. While the battery is charging, the vacuum cleaner cannot be started.

1. Install the battery pack (4) in the motor module (1). Make sure it has taken its place in the vacuum cleaner correctly (fig.6). Removing the battery from the vacuum cleaner is only possible when the button (5) is pressed and held down.

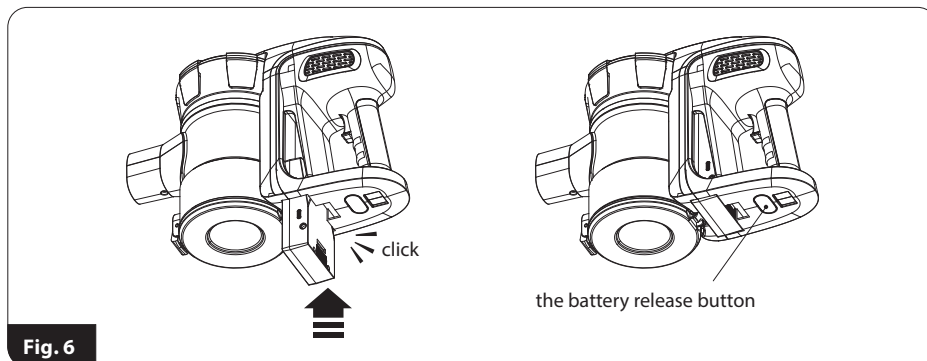

Fig. 6

2. Connect the charger cable (25) to the charger socket (6) and the charger to the mains socket (fig.7) - the charging indicator (7) will light up red to indicate charging.

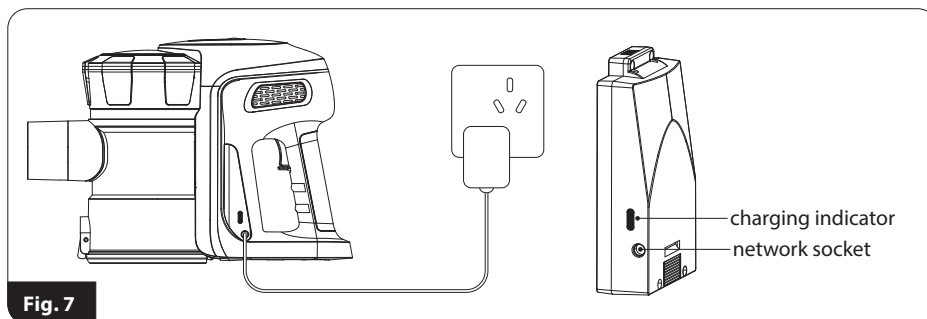

Fig. 7

3. Charging of the battery will be signalled by the indicator (7) turning blue.
4. Disconnect the charger from the mains supply and the charger cable from the battery.

OPERATING THE VACUUM CLEANER

1. Make sure that the vacuum cleaner has been assembled properly and the battery is charged.
2. Attach appropriate tools:
 - **multi-purpose electric brush with lighting** (19) – for all types of solid surfaces and carpets, LED lighting illuminates the cleaned surface, ensuring perfect vacuuming
 - **slide-out multi-purpose tool** (22) – intended for vacuuming of blinds, lampshades, mirrors and all areas which require gentle cleaning, adjustable length of the brush makes it suitable for different vacuuming conditions

Depending on the needs, plug the tools to the suction wand (17) or the socket (16).

3. Turn on the vacuum cleaner with the switch (3). The vacuum cleaner will operate at low suction power. After turning the vacuum cleaner on, the battery charge indicator also lights up (8).
4. Press the switch (3) again to start **high suction power**.
5. Monitor the capacity of the dust canister (13). An overfilled canister reduces the vacuuming efficiency, increases energy consumption and leads to quicker accumulation of dust on the filters.

CAUTION! Do not allow the dust canister to become overfilled! The dust level in the canister cannot exceed the "MAX" level.

CAUTION! If the suction power of the vacuum cleaner dropped significantly, it means that the wand and/or the suction nozzle are clogged and/or the dust canister is full. Clear the wand and/or the suction nozzle and/or empty the dust canister.

6. Should you require to empty the dust canister, proceed as follows:
 - turn off the vacuum cleaner with the switch (3)
 - place the dust canister over a waste bin
 - press the hinge cover release button (15) and empty the contents of the canister into the waste bin
 - close the hinged cover (14)
 - turn on the appliance and resume vacuuming.
7. After the vacuuming is complete, turn off the vacuum cleaner with the switch (3), clear the dust canister and charge the battery. A fully charged battery provides up to 40 minutes of operation at low suction level. Apart from the battery charge indicator (8), the vacuum cleaner will signal the necessity of recharging by a significant loss of suction power.

PARKING THE VACUUM CLEANER IN THE WALL MOUNT

The MOD-36 vacuum cleaner includes a wall parking mount (24) for easy and space-saving storage. Install the wall parking mount on a wall to use it:

1. Choose a suitable place at the right height to accommodate the vacuum cleaner together with the pipe and the electric brush (the brush must rest on the floor).
2. Ensure that no electrical cables have been laid in the wall at the chosen location.
3. Place the bracket (24) in the desired location on the wall, furniture, etc. and mark with a pencil the locations for the screws supplied with the vacuum cleaner.
4. Tighten the screws (fig.9) but do not tighten them completely so that the handle can be put on easily.
5. Park the vacuum cleaner in the holder.

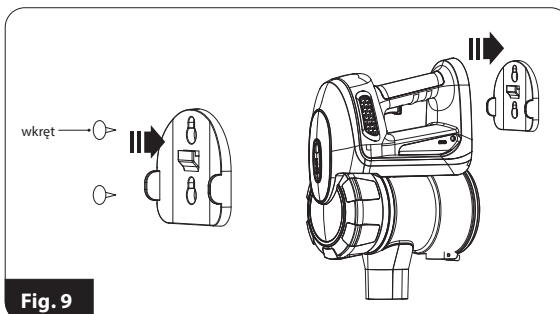

CLEANING AND MAINTENANCE

CAUTION! Never immerse the vacuum cleaner, the battery charger, the battery or the battery dock in water!

CAUTION! Empty the dust canister and clean the filters after each use for the best performance.

CAUTION! Maintain the vacuum cleaner powered off and disconnected from the battery charger!

1. Clean the outer surfaces of the vacuum cleaner with a damp cloth and wipe them dry. Use a bit of a neutral detergent to remove persistent dirt.
2. Clean the mesh filter (12) and the motor filter (11) of dust with a fine brush. You can also wash them under running water, but dry them thoroughly before reassembling. Wipe the inside of the dust container with a damp cloth.
3. **CAUTION! The filters must be completely dry before installation. Do not immerse the dust container in water.** Recharge the battery after each use. Do not store the vacuum cleaner with the discharged battery. Use the supplied battery charger only. Do not short the battery poles. Use the identical battery type for replacement.
4. Regularly clean the rotary shaft of the electric brush. The shaft can be detached after disengaging the lock in the bottom part of the electric brush, indicated by an arrow in fig. 10. After cleaning the shaft, insert it into the electric brush and engage the lock.

CAUTION! Do not dispose of used batteries with household waste. Dispose of batteries by returning them to an authorized waste collection point or the original reseller. Never throw batteries into fire!



Fig. 10

TROUBLESHOOTING

PROBLEM	CAUSE	SOLUTION
The vacuum cleaner fails to start.	Discharged battery.	Recharge the battery.
	Battery charging in progress.	Wait until complete.
Low suction power.	Clogged wand and/or tool.	Unclog.
	Dust canister full.	Empty the dust canister.
The vacuum cleaner blows out dust.	Clogged filters.	Clean the filters.
	The dust canister is poorly installed.	Install the dust canister properly.

TECHNICAL SPECIFICATION

See the product's nameplate for technical specifications.

Maximum sound level: 76 dB



Charger



Vacuum
cleaner

Note! MPM agd S.A. may introduce technical modifications to its products without notice.

EN

PROPER DISPOSAL OF THE PRODUCT (waste electrical and electronic equipment)

Poland



Marking on the product indicates that after the service-life of the product expires, it should not be disposed with other type of municipal waste. Used equipment may have a negative impact on the environment and health of people due to potentially containing hazardous substances, mixtures and components. Mixing electric waste with other types of waste or disassembling those in an unprofessional manner may cause a release of substances that are hazardous to the environment and health. Used equipment should be handed-over to a point for collection of electric waste. In order to obtain detailed information regarding the electric waste collection points, the user should contact the municipal point of electric waste collection or used equipment processing department.

ПЕРЕД ПЕРВЫМ ИСПОЛЬЗОВАНИЕМ ОЗНАКОМЬТЕСЬ С ИНСТРУКЦИЕЙ ПО ЭКСПЛУАТАЦИИ

- Перед использованием внимательно прочитайте эту инструкцию по эксплуатации.
- Всегда вынимайте вилку из розетки, когда устройство не используется или перед началом чистки устройства.
- Перед первым использованием убедитесь, что напряжение в электрической розетке подходит для пылесоса.
- Не вешайте шнур на острые края и не позволяйте ему соприкасаться с горячими поверхностями.
- Не тяните за сетевой шнур, чтобы отключить устройство от источника электроэнергии.
- Не оставляйте включенный пылесос без присмотра.
- Будьте предельно осторожны, если рядом с устройством находятся дети.
- Не позволяйте, чтобы пылесос ездил по кабелю питания, так как это может привести к повреждению защитной оболочки кабеля.
- Не пытайтесь использовать пылесос в случае подозрений в любой технической неисправности.
- Не используйте поврежденное оборудование, также если поврежден сетевой шнур или вилка - в этом случае устройство должно быть отремонтировано в авторизованном сервисном центре.
- Использование принадлежностей, не рекомендованных изготовителем, может привести к повреждению оборудования, пожару или травмам.
- Будьте особенно осторожны при использовании пылесоса на лестницах.
- Не погружайте устройство, шнур и вилку в воду или другие жидкости - сетевой шнур и вилка всегда должны быть сухими..
- Не используйте пылесос для сбора легковоспламеняющихся и едких жидкостей, растворителей, спичек, пепла, окурков, масел, острых предметов и т.д. Это может привести к повреждению устройства или даже привести к пожару! Кроме того, не пылесосьте вблизи легковоспламеняющихся жидкостей и веществ!
- Поскольку крышка пылесоса выполнена из пластика, держите его подальше от источников тепла (радиаторов, печей и т.д.).
- Не закрывайте входное и выходное отверстия пылесоса!
- Пылесос предназначен только для домашнего использования.
- Это оборудование может использоваться детьми в возрасте от 8 лет и лицами с ограниченными физическими, умственными возможностями и с отсутствием опыта и знаний, в случае, если предусмотрен надзор или инструктирование относительно использования оборудования безопасным образом, так чтобы связанные с этим риски были понятны. Детям без надзора не следует разрешать проводить чистку или техническое обслуживание оборудования.
- Обратите внимание на то, чтобы дети не играли с оборудованием/устройством.

RU

- ▶ Храните устройство и его шнур вне досягаемости детей в возрасте до 8 лет.
- ▶ Не чистите пылесосом людей и животных, особенно не приближайте всасывающие насадки к глазам и ушам.
- ▶ Перед заменой оснащения выключите устройство и отсоедините от источника питания.
- ▶ Не используйте пылесос без пылесборника, фильтров или в случае их повреждения.
- ▶ Проверяйте всасывающий шланг, трубы и насадки - удалите мусор внутри них.
- ▶ Пылесос используйте только внутри помещений и только для уборки сухих поверхностей. Ковры после влажной чистки перед чисткой пылесосом следует высушить.
- ▶ Для безопасности детей, пожалуйста, не оставляйте свободно доступные части упаковки (пластиковые мешки, картонные коробки, полистирол и т.д.).
- ▶ **ОСТОРОЖНО! Не разрешайте детям играть с пленкой. Опасность удушья!**

УКАЗАНИЯ ПО БЕЗОПАСНОСТИ ДЛЯ АККУМУЛЯТОРНОЙ БАТАРЕИ

- ▶ Приборсодержит литий-ионный аккумулятор. Внимательно прочтите следующие советы. Несоблюдение их может привести к повреждению прибора, поражению электрическим током или пожару.
- ▶ Не открывайте корпус аккумулятора. Не заменяйте элементы питания аккумулятора.
- ▶ Защищайте аккумулятор от воздействия влаги, солнечных лучей и огня. Не держите аккумулятор вблизи других электрических и отопительных приборов.
- ▶ Храните и используйте аккумулятор при температуре, находящейся в диапазоне 5-40°C. Слишком высокая температура может привести к повреждению аккумулятора. Низкая температура уменьшает емкость и срок службы аккумулятора.
- ▶ Всегда заменяйте аккумулятор на тот же тип аккумулятора, предназначенный для данного прибора. Не используйте другой тип аккумулятора.
- ▶ Защитите аккумулятор от механических повреждений, не допускайте ударов или падения аккумулятора.
- ▶ Не заряжайте аккумулятор без присмотра. Используйте только специальное зарядное устройство, входящее в комплект аккумулятора.
- ▶ После зарядки аккумулятора отсоедините зарядное устройство от электрической сети.
- ▶ Не замыкайте контакты аккумулятора. Короткое замыкание может привести к повреждению аккумулятора или даже пожару. Держите аккумулятор вдали от зажимов, гвоздей, монет и других металлических предметов.

► Перед первым использованием пылесоса полностью зарядите аккумулятор.

ОПИСАНИЕ ПРИБОРА

Пылесос MOD-36 сочетает в себе удобство эксплуатации циклонного и беспроводного пылесоса. Циклонная технология позволяет фильтровать пыль без использования мешков для пыли с помощью центробежной силы, благодаря чему достаточно очистить пылесборник над мусорным баком. Благодаря применению литий-ионного аккумулятора с одним из самых больших коэффициентов объема накопленной энергии по отношению к его весу, прибор легкий и работает в течение длительного времени после полной зарядки. Пылесос оснащен двухступенчатой регулировкой силы всасывания.

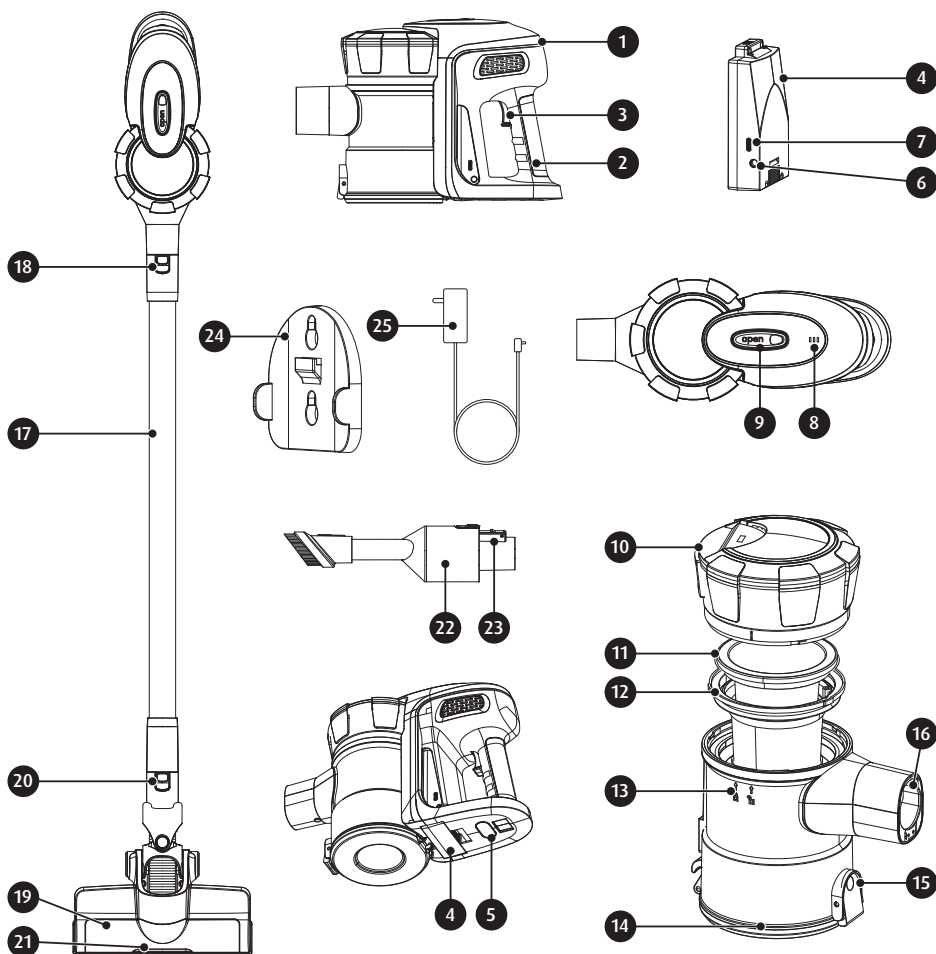

RU

1. Модуль двигателя
2. Держатель
3. Включатель/выключатель пылесоса
4. Литий-ионный аккумулятор
5. Кнопка разблокировки аккумулятора
6. Гнездо для подключения зарядного устройства
7. Индикатор зарядки
8. Контрольные лампочки работы и состояния заряда аккумулятора
9. Кнопка разблокировки пылесборника
10. Крышка пылесборника
11. Фильтр двигателя
12. Предварительный (сеточный) фильтр
13. Пылесборник
14. Донышко пылесборника
15. Кнопка разблокировки донышка
16. Гнездо всасывающей трубки
17. Всасывающая трубка
18. Кнопка разблокировки всасывающей трубки
19. Электрощетка
20. Кнопка разблокировки электрощетки
21. Диоды подсветки (LED)
22. Многофункциональная выдвижная насадка
23. Кнопка разблокировки для многофункциональной насадки
24. Крепеж для крепления на стене
25. Зарядное устройство

ПЕРЕД ПЕРВЫМ ИСПОЛЬЗОВАНИЕМ

1. Извлеките пылесос из коробки, удалите все наклейки, транспортные блокировки, мешки, наполнители.
2. Проверьте прибор на наличие повреждений, которые могут появиться во время транспортировки. Если у вас есть сомнения, то обратитесь к своему продавцу.
3. Правильно соберите пылесос (см. главу: „СБОРКА ПЫЛЕСОСА“).
4. Зарядите аккумулятор пылесоса (см. главу: „ЗАРЯДКА АККУМУЛЯТОРА“).
5. Убедитесь, что параметры Вашей электрической сети соответствуют данным, указанным на заводской табличке прибора.

РАЗБОРКА ПЫЛЕСОСА

1. Нажмите кнопку разблокировки пылесборника (9) и снимите пылесборник с блока двигателя (рис. 1).

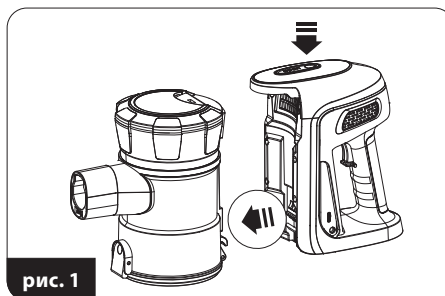

2. Слегка поверните крышку пылесборника (10) и поднимите ее. Обратите внимание на обозначение на контейнере, показывающее, что замок открыт (рис. 2).



рис. 2

3. Выньте из пылесборника поочередно фильтр двигателя (11) и сетчатый фильтр (12) – (рис. 3).

СБОРКА ПЫЛЕСОСА

1. Вставьте в пылесборник сетчатый фильтр (12). Убедитесь, что три выступа на внешнем кольце фильтра заняли свои места в пылесборнике.
2. Установите фильтр двигателя (11) на сетчатый фильтр (12).
3. Прикрепите крышку пылесборника к пылесборнику и слегка поверните ее, не забывая об обозначениях на пылесборнике.
4. Наденьте и зафиксируйте пылесборник в блоке двигателя. Обратите внимание на то, что пылесборник имеет в нижней части крючок, который должен зацепляться за соответствующий элемент в блоке двигателя; затем прижмите пылесборник к блоку двигателя (рис. 4).

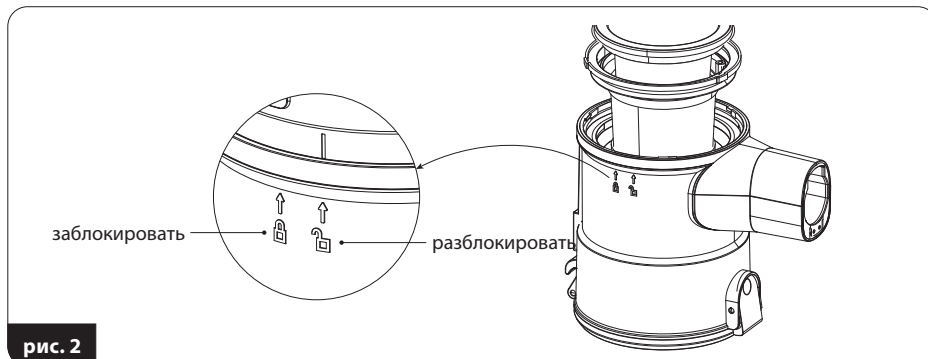

рис. 3



рис. 4

5. К гнезду всасывающей трубки (16) подсоедините всасывающую трубку (17) или непосредственно соответствующие принадлежности принадлежности (рис. 5). Снятие трубки или принадлежностей возможно только после нажатия кнопки разблокировки (18), (20) или (23).

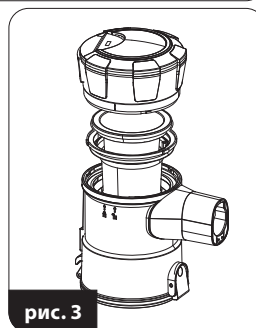

ВНИМАНИЕ! Не включайте пылесос в разобранном состоянии!

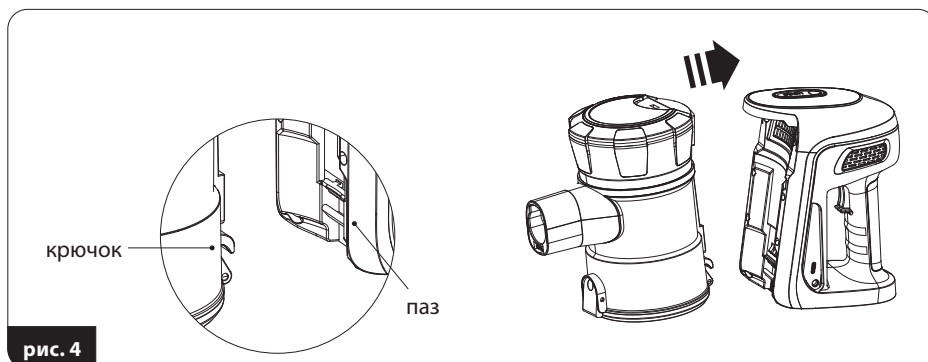
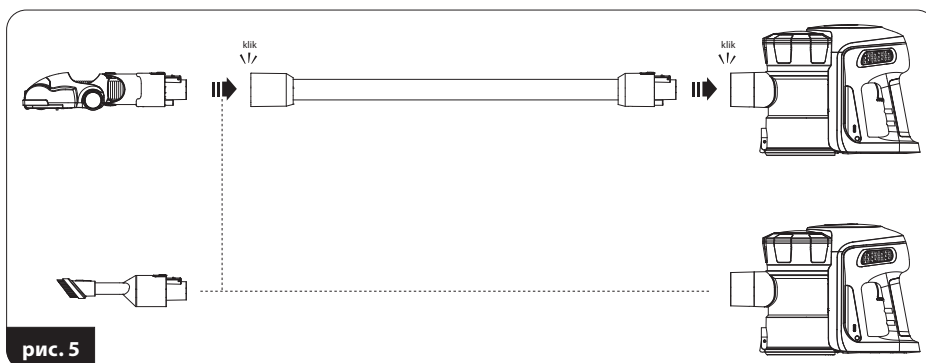
ЗАРЯДКА АККУМУЛЯТОРА

ВНИМАНИЕ! Перед первым использованием пылесоса зарядите аккумулятор. Время, необходимое для зарядки аккумулятора, составляет примерно 3,5-4 часа.

ВНИМАНИЕ! Заряжайте аккумулятор только с помощью прилагаемого зарядного устройства. Во время зарядки аккумулятора, запуск пылесоса заблокирован.

1. Установите аккумулятор (4) в блоке двигателя (1). Убедитесь, что он правильно установлен в пылесосе (рис. 6). Аккумулятор можно извлечь из пылесоса, только нажав и удерживая кнопку (5).

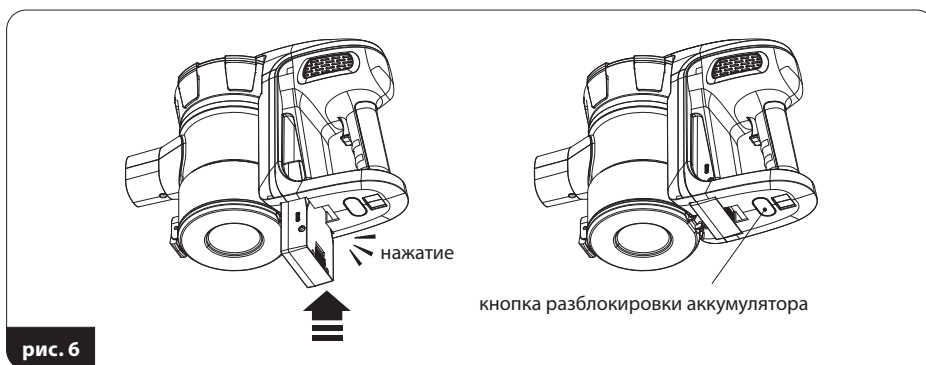

2. Подключите кабель зарядного устройства (25) к гнезду зарядного устройства (6), а зарядное устройство к сетевой розетке (рис. 7). Индикатор зарядки (7) загорится красным светом, что означает процесс зарядки.



рис. 7

RU

3. О зарядке аккумулятора свидетельствует изменение цвета индикатора (7) на синий.
4. Отключите зарядное устройство от электросети и отсоедините кабель зарядного устройства от аккумулятора.

ИСПОЛЬЗОВАНИЕ ПЫЛЕСОСА

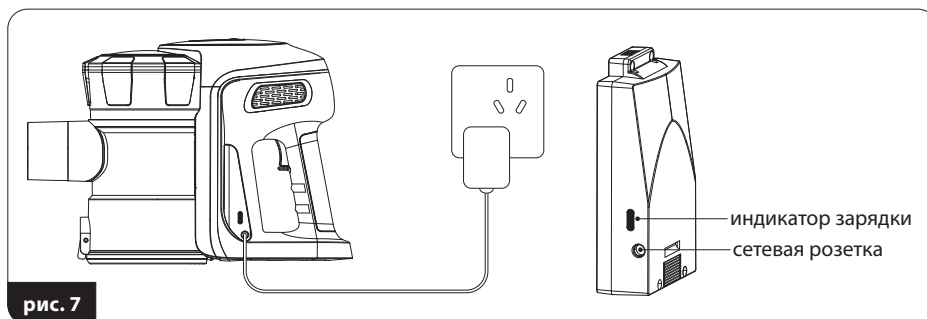
1. Убедитесь, что пылесос правильно собран и аккумулятор заряжен.
2. Подсоедините соответствующее аксессуары:
 - **многофункциональная электрощетка с подсветкой** (19) - предназначена для всех видов твердых поверхностей и ковров, светодиодное освещение освещает очищаемую поверхность, что позволяет идеально пылесосить
 - **многофункциональная выдвижная насадка** (22) - предназначена для очистки штор, абажуров, зеркал и везде, где приоритетом является деликатная очистка, регулируемая длина щетки позволяет изменять ее в зависимости от условий уборки
 В зависимости от потребностей оснащение следует подсоединить к всасывающей трубе (17) или к разъему (16).
3. Включите пылесос выключателем (3). Пылесос будет работать с небольшой силой всасывания. После запуска засветится также индикатор уровня заряда аккумулятора (8).
4. Чтобы включить **высокую силу всасывания**, снова нажмите выключатель (3).
5. Постоянно контролируйте заполнение контейнера для пыли (13). Переполненный контейнер снижает эффективность уборки, увеличивает потребление электроэнергии и вызывает быстрое загрязнение фильтров.

ВНИМАНИЕ! Не допускайте переполнения контейнера для пыли! Уровень пыли в контейнере не должен превышать отметки „МАХ“.

ВНИМАНИЕ! Если сила всасывания пылесоса явно снизилась, значит произошло засорение трубы или/и всасывающей насадки и/или заполнение контейнера для пыли. Прочистите трубу или / и всасывающую насадку или/и опорожните контейнер для пыли.

6. Если необходимо опорожнить контейнер для пыли, выполните следующие действия:
 - выключите пылесос выключателем (3)
 - контейнер для пыли поместите над мусорным баком

- нажмите кнопку открывания днища (15) и вытряхните содержимое контейнера в мусорный бак
 - закройте откидное днище (14).
 - включите прибор и продолжайте пылесосить.
7. После окончания уборки выключите пылесос выключателем (3), очистите контейнер для пыли и зарядите аккумулятор. Полностью заряженный аккумулятор способен обеспечить до 40 минут работы пылесоса с небольшой силой всасывания. Кроме индикатора заряда (8) пылесос сигнализирует необходимость заряда аккумулятора выраженным снижением мощности всасывания.

ПАРКОВКА ПЫЛЕСОСА НА ДЕРЖАТЕЛЕ

RU

Пылесос MOD-36 оснащен настенным держателем (24) для крепления пылесоса на стене. Чтобы воспользоваться держателем, прикрепите его к стене:

1. Выберите подходящее место на подходящей высоте, чтобы туда поместился пылесос с трубкой и электрощеткой (щетка должна опираться на пол).
2. Убедитесь, что в выбранном месте в стене не проложены электрические провода.
3. Приставьте ручку (24) в выбранном месте к стене, мебели и т. п. и отметьте карандашом места для винтов, входящих в комплект с пылесосом.
4. Прикрутите винты (рис. 9), но не затягивайте их полностью, чтобы можно было свободно надеть держатель.
5. Поместите пылесос в держатель.

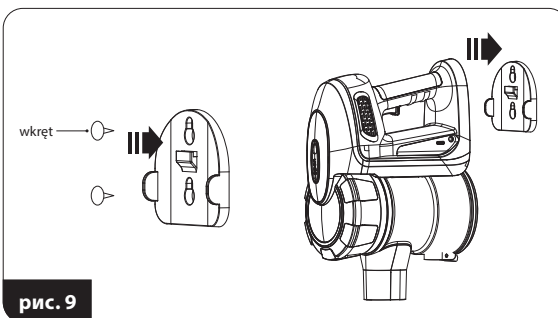

ОЧИСТКА И ТЕХНИЧЕСКОЕ ОБСЛУЖИВАНИЕ

ВНИМАНИЕ! Не погружайте пылесос, зарядное устройство, аккумулятор и док-станцию в воду!

ВНИМАНИЕ! Для достижения наилучшей производительности прибора очищайте фильтры и пылесборник после каждого использования.

ВНИМАНИЕ! Действия по уходу должны производиться только при выключенном пылесосе и отключенном проводе зарядного устройства!

1. Наружную поверхность пылесоса очищайте влажной тканью, после чего вытрите насухо. При сильных загрязнениях вы можете использовать немного мягкого моющего средства.
2. Очистите сетчатый фильтр (12) и фильтр двигателя (11) от пыли с помощью мягкой кисточки. Можно также промыть их под проточной водой, однако следует тщательно высушить их перед сборкой. Протрите пылесборник изнутри влажной тканью.

ВНИМАНИЕ! Перед сборкой фильтры должны быть полностью сухими. Не погружайте пылесборник в воду.

- Заряжайте аккумулятор после каждого использования пылесоса. Не храните пылесос с разряженным аккумулятором. Всегда заряжайте аккумулятор исключительно поставленным зарядным устройством. Не замыкайте контакты аккумулятора! Заменять аккумулятор только на такой же тип.
- Периодически очищайте вращающийся валик электрощетки. Валик можно демонтировать после разблокировки в нижней части электрощетки, обозначенной стрелкой на рис. 10. После очистки валика поместите его обратно в электрощетку и заблокируйте.

ВНИМАНИЕ! Не выбрасывайте использованный аккумулятор в мусорную корзину. Выбрасывайте его, отдавая в соответствующие пункты сбора мусора или торговые точки. Не бросайте аккумулятор в огонь!



рис. 10

RU

НЕИСПРАВНОСТИ И СПОСОБЫ ИХ УСТРАНЕНИЯ

НЕИСПРАВНОСТЬ	ПРИЧИНА	СПОСОБ УСТРАНЕНИЯ
Пылесос не включается	Разряженный аккумулятор	Зарядите аккумулятор
	Идет процесс зарядки	Подожди до конца процесса
Низкая мощность всасывания	Забита трубка или щетка	Устраните причину засорения
	Пылесборник заполнен	Очистите пылесборник
Пыль выходит из пылесоса	Засоренные фильтры	Очистите фильтры
	Плохо собранный пылесборник	Правильно соберите пылесборник

ТЕХНИЧЕСКИЕ ХАРАКТЕРИСТИКИ

Технические характеристики указаны на заводском щитке изделия.

Максимальный уровень шума: 76 дБ

Внимание! Компания MPM agd S.A. оставляет за собой право внесения технических изменений в конструкцию.



Зарядное устройство



Пылесос

ПРАВИЛЬНАЯ УТИЛИЗАЦИЯ ПРОДУКТА (изношенное электрическое и электронное оборудование)

Польша



Маркировка на продукте указывает на то, что продукт не следует выбрасывать вместе с другими бытовыми отходами по окончании срока службы. Изношенное оборудование может оказывать вредное воздействие на окружающую среду и здоровье человека из-за потенциального содержания опасных веществ, смесей и компонентов. Смешивание отходов в виде изношенного электронного и электрического оборудования с другими отходами или их непрофессиональная разборка может привести к выбросу веществ, вредных для здоровья и окружающей среды. Изношенное устройство необходимо сдать на пункт сбора отработанного электрического и электронного оборудования. Чтобы получить подробную информацию о месте сдачи электрических и электронных отходов, пользователь должен обратиться в местный пункт сбора оборудования для утилизации или на завод по переработке изношенного оборудования.

SICHERHEITSHINWEISE

- ▶ Vor Anwendung lesen Sie bitte die Bedienungsanleitung genau durch.
- ▶ Wenn das Gerät nicht mehr benutzt wird, gewartet oder gereinigt werden soll, ist der Stecker aus der Steckdose zu ziehen.
- ▶ Vor dem ersten Gebrauch prüfen Sie, ob die Spannung in der Netzsteckdose für den Staubsauger richtig ist.
- ▶ Das Versorgungskabel nicht von scharfen Rändern überhängen und mit keinen heißen Oberflächen in Berührung kommen lassen.
- ▶ Ziehen Sie nie an dem Versorgungskabel, um den Staubsauger von der Versorgung abzuschalten.
- ▶ Lassen Sie den Staubsauger nie ohne Aufsicht laufen!
- ▶ In der Nähe von Kindern ist mit dem Staubsauger besonders vorsichtig umzugehen.
- ▶ Achten Sie darauf, dass der Staubsauger nicht auf dem Versorgungskabel fährt, es kann zur Beschädigung der Abschirmung führen.
- ▶ Wenn das Gerät beschädigt ist, auch bei Kabelbruch oder Beeinträchtigung des Netzsteckers, darf es nicht mehr benutzt werden. In diesem Fall ist das Gerät bei einer autorisierten Fachwerkstatt zu reparieren.
- ▶ Benutzen Sie das Gerät nicht, wenn es heruntergefallen ist und irgendein Teil des Geräts beschädigt wurde. In diesem Fall ist das Gerät bei einer autorisierten Fachwerkstatt zu reparieren.
- ▶ Benutzen Sie das Gerät nicht, wenn Sie technische Beschädigungen vermuten.
- ▶ Anwendung vom Gerätehersteller nicht empfohlenen Zubehörs kann Geräteschäden, Körperverletzungen oder Brand verursachen.
- ▶ Beim Staubsaugen auf der Treppe ist besondere Vorsicht geboten.
- ▶ Tauchen Sie weder das Gerät, das Kabel noch den Stecker in Wasser oder anderen Flüssigkeiten ein – das Versorgungskabel und der Stecker müssen immer trocken sein.
- ▶ Der Staubsauger ist nicht zum Wegräumen von entzündbaren und korrosiven Flüssigkeiten, gesundheitsschädlichem Staub, Lösungsmittel, Streichhölzern, Stummel, Zigaretten, Ölen, scharfkantigen Gegenständen und solchen, deren Temperatur mehr als 60°C beträgt, bestimmt. Solche Anwendung erhöht Explosions- und Brandgefahr.
- ▶ Nicht in der Nähe von entzündbaren Flüssigkeiten und Stoffen verwenden.
- ▶ Das Staubsaugergehäuse wurde aus Kunststoff hergestellt, deswegen ist das Gerät fern von allen Wärmequellen zu halten (Heizkörper, Öfen, etc.)
- ▶ Verschließen Sie die Eintrittsöffnung und den Auslauf nicht.
- ▶ Das Behälter ist nach jeder Benutzung des Geräts zu entleeren, zu reinigen und zu trocknen. Um das Innere der Röhren und des Schlauchs zu trocknen, ist für eine Weile trockene Luft einzusaugen. Dadurch beugen Sie der Entstehung von unangenehmen Gerüchen und Düften vor.

- ▶ Das Gerät eignet sich ausschließlich für häuslichen Gebrauch.
- ▶ Dieses Gerät darf von Kindern, die mindestens 8 Jahre alt sind sowie von Personen mit verminderter körperlicher oder geistiger Leistungsfähigkeit und die keine Erfahrung und Kenntnisse des Geräts aufweisen, verwendet werden, sofern diese Personen in seine sichere Bedienung eingewiesen oder bei der Bedienung beaufsichtigt werden, sodass alle mit der Bedienung zusammenhängenden Gefahren für diese Personen verständlich sind. Das Gerät darf von Kindern ohne Aufsicht weder gereinigt noch gewartet werden.
- ▶ Das Gerät und das Versorgungskabel fern von Kindern unterhalb von 8 Jahren aufbewahren.
- ▶ Kinder dürfen mit dem Gerät nicht spielen.
- ▶ Nicht im Freien verwenden.
- ▶ Aus Sicherheitsgründen sind lose Verpackungsteile (Kunststoffbeutel, Kartons, Styropor etc.) von Kindern fern zu halten.
- ▶ **WARNUNG! Kinder nicht mit Folie spielen lassen. Erstickungsgefahr!**

AKKU-SICHERHEITSANWEISUNGEN

- ▶ Das Gerät enthält ein Lithium-Ionen-Akku. Lesen Sie folgende Anweisungen sorgfältig durch. Bei Nichtbeachtung von Anweisungen kann es zu Schäden am Gerät, Stromschlag oder Brand kommen.
- ▶ Öffnen Sie das Akku-Gehäuse nicht. Tauschen Sie die Akku-Zellen nicht aus.
- ▶ Schützen Sie den Akku vor Feuchtigkeit, Sonnenlicht und Feuer. Halten Sie den Akku nicht in der Nähe von anderen Elektro- und Heizgeräten.
- ▶ Lagern und verwenden Sie den Akku bei Temperaturen zwischen 5-40 °C. Eine zu hohe Temperatur kann den Akku beschädigen. Niedrige Temperaturen reduzieren die Kapazität und Lebensdauer des Akkus.
- ▶ Ersetzen Sie den Akku immer durch den gleichen Akku-Typ, der für das Gerät vorgesehen ist. Verwenden Sie keine anderen Akku-Typen.
- ▶ Schützen Sie den Akku vor mechanischen Beschädigungen, lassen Sie keine Stöße oder Fall des Akkus zu.
- ▶ Laden Sie den Akku nicht ohne Aufsicht auf. Laden Sie den Akku nur mit dem dafür vorgesehenen Ladegerät, das im Lieferumfang enthalten ist.
- ▶ Wenn der Akku geladen ist, trennen Sie das Ladegerät vom Stromnetz.
- ▶ Die Akku-Kontakte dürfen nicht kurzgeschlossen werden. Ein Kurzschluss kann zu Schäden am Akku oder sogar zu einem Brand führen. Der Akku ist von Büroklammern, Nägeln, Münzen und anderen Metallgegenständen fernzuhalten.
- ▶ Vor der ersten Nutzung laden Sie den Akku vollständig auf.

GERÄTBESCHREIBUNG

Der Staubsauger MOD-36 ist ein kabelloser Zyklon-Staubsauger. Die Zyklon-Technologie ermöglicht die Staubfilterung ohne dabei Beutel zu verwenden. Sie basiert auf die Zentrifugalkraft, dank deren man nur den Staubbehälter entleeren muss. Der Lithium-Akkumulator mit einem der größten Mengenfaktoren der gesammelten Energie im Verhältnis zu seiner Masse verursacht, dass das Gerät leicht ist und nach den Aufladen eine lange Betriebszeit garantiert. Der Staubsauger verfügt über 2-stufige Saugstärkeregelung.

DE

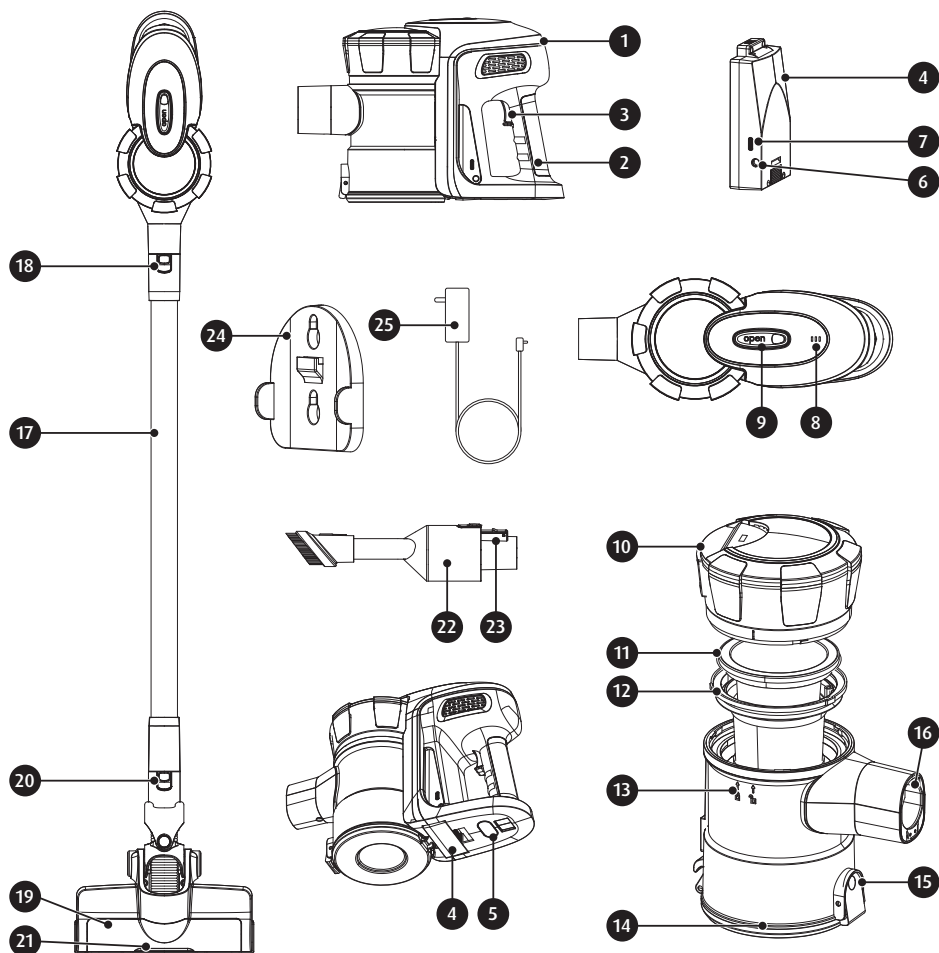

1. Motormodul
2. Halterung
3. Ein-/Ausschaltknopf des Staubsaugers
4. Aufladbare Lithium-Ionen-Batterie
5. Freigabeknopf (Batterie)
6. Ladebuchse
7. Ladestandsanzeige
8. Kontrolllämpchen für Betrieb und Batterieladestand
9. Freigabeknopf für den Staubbehälter
10. Deckel des Staubbehälters
11. Motorfilter
12. Vorfilter (Siebfilter)
13. Staubbehälter
14. Boden des Staubbehälters
15. Freigabeknopf (Boden)
16. Buchse (Saugrohr)
17. Saugrohr
18. Freigabeknopf (Saugrohr)
19. Elektrobürste
20. Freigabeknopf (Elektrobürste)
21. Leuchtdioden (LED)
22. Aufsteckbare Mehrzweckdüse
23. Freigabeknopf (Mehrzweckdüse)
24. Wandhalterung
25. Ladegerät

VOR DER ERSTEN VERWENDUNG

1. Der Staubsauger auspacken. Das ganze Verpackungsmaterial, wie Aufkleber, Transportblockaden, Folien und Füllmaterial entfernen.
2. Überprüfen Sie den Staubsauger auf die eventuellen Transportschäden. Wenn Sie einen Schaden vermuten, wenden Sie sich an Ihren Händler.
3. Den Staubsauger richtig montieren (Sehe Kapitel: „STAUBSAUGERMONTAGE“).
4. Den Staubsauger aufladen (Sehe Kapitel: AUFLADEN DES AKKUS“).
5. Stellen Sie sicher, dass die Parameter Ihres Stromnetzes mit den Angaben auf dem Typenschild des Ladegerätes übereinstimmen.

AUSEINANDERBAUEN DES STAUBSAUGERS

1. Den Freigabeknopf des Staubbehälters (9) betätigen und den Staubbehälter vom Motormodul entfernen (Abb. 1).



Abb. 1

- Den Deckel des Staubbehälters (10) leicht drehen und nach oben ziehen. Dabei auf die Markierungen des Behälters achten, die die Entsperrung anzeigen (Abb. 2).

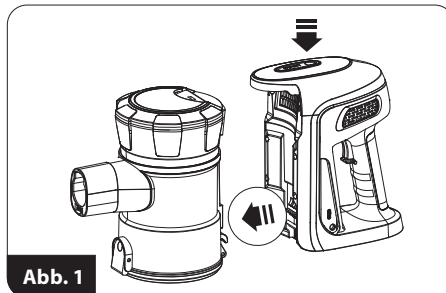

Abb. 2

- Zunächst den Motorfilter (11) und dann den Siebfilter (12) aus dem Staubbehälter nehmen - (Abb. 3).

ZUSAMMENBAUEN DES STAUBSAUGERS

- Den Siebfilter (12) in den Staubbehälter schieben - darauf achten, dass die drei Noppen am äußeren Ring des Filters an der richtigen Stelle im Staubbehälter liegen.
- Den Motorfilter (11) auf den Siebfilter (12) schieben.
- Den Deckel des Staubbehälters auf den Staubbehälter schieben und leicht drehen - dabei auf die Markierungen des Behälters achten.
- Den Staubbehälter auf dem Antriebsmodul platzieren und sperren; darauf achten, dass der Haken unten am Behälter an der entsprechenden Stelle im Antriebsmodul einhaken muss; anschließend den Behälter auf das Antriebsmodul drücken (Abb. 4).

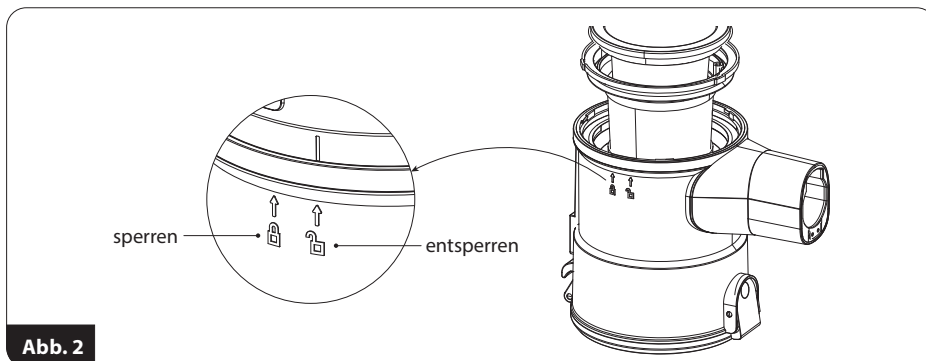
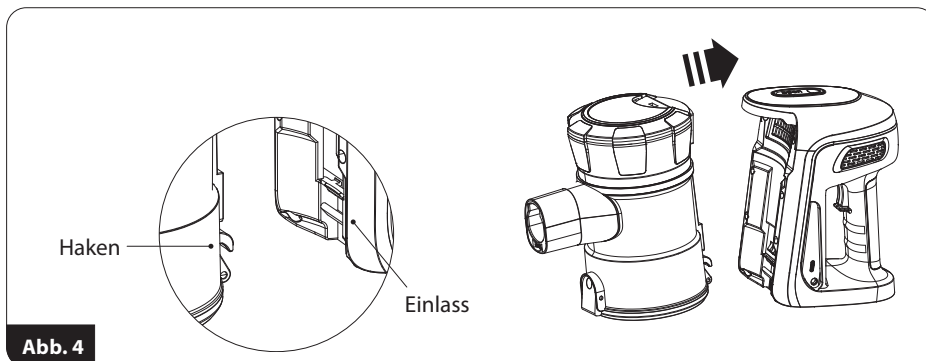
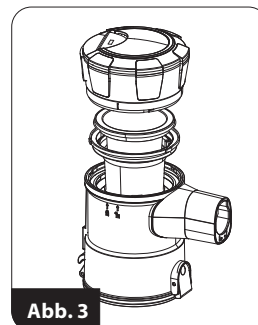

5. Das Saugrohr (17) oder das gewünschte Zubehör direkt an die Buchse für das Saugrohr (16) anschließen (Abb. 5). Das Entfernen des Rohrs oder Zubehörs ist erst möglich, nachdem der Freigabeknopf (18), (20) oder (23) betätigt wurde.



Abb. 5

WICHTIG! Den Staubsauger vor dem Zusammenbauen nicht in Betrieb nehmen!

AUFLADEN DES AKKUS

WICHTIG! Die aufladbare Batterie vor der ersten Verwendung des Staubsaugers aufladen. Die Ladedauer der Batterie beträgt ca. 3,5-4 Stunden.

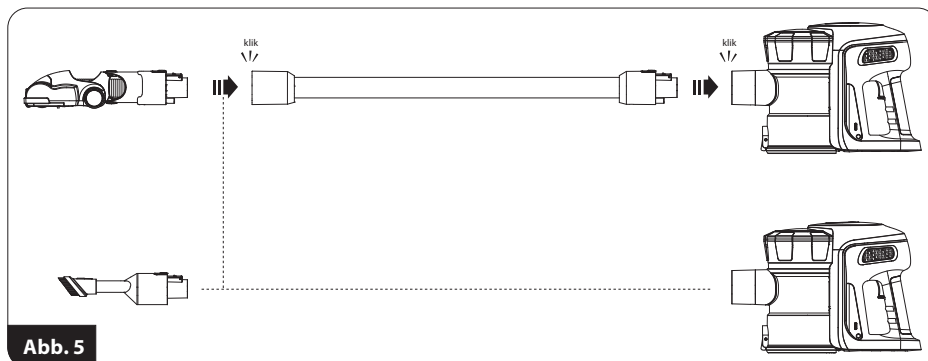
WICHTIG! Die Batterie darf nur mit dem mitgelieferten Ladegerät aufgeladen werden. Während des Ladevorgangs lässt sich der Staubsauger nicht einschalten.

1. Die aufladbare Batterie (4) im Motormodul (1) installieren. Sicherstellen, dass die Batterie im Gerät korrekt platziert wurde (Abb. 6). Die Batterie lässt sich nur aus dem Gerät nehmen, während der Knopf (5) gedrückt und gehalten wird.



Abb. 6

- Das Ladekabel (25) an die Ladebuchse (6) anschließen und das Ladegerät an die Steckdose (Abb. 7) - die Ladestandsanzeige (7) leuchtet rot auf, was den Ladevorgang anzeigt.

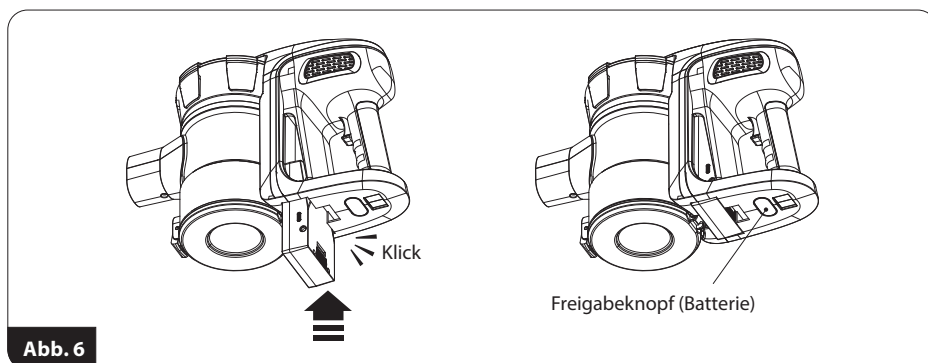

Abb. 7

- Wenn die Batterie vollständig geladen ist, wechselt die Farbe des Lämpchens (7) auf blau.
- Ladegerät aus der Steckdose ziehen und Ladekabel von der Batterie entfernen.

DE

EINSATZ DES STAUBSAUGERS

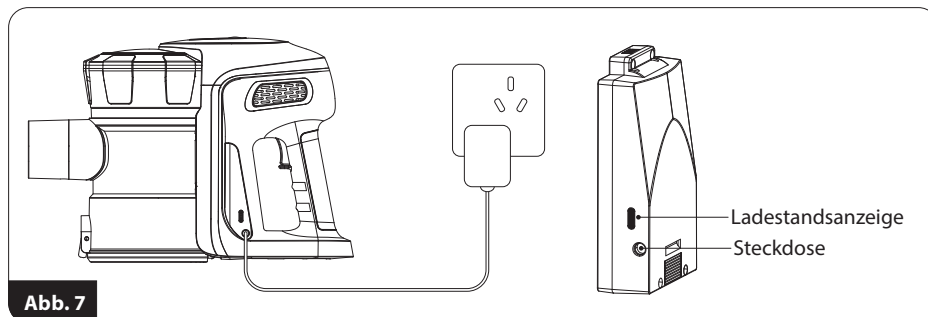
- Vergewissern Sie sich, ob der Staubsauger richtig montiert und der Akku geladen ist.
- Schließen Sie entsprechendes Zubehör an:
 - **Multifunktions-Elektrobürste mit Beleuchtung** (19) - für alle Arten von harten Oberflächen und Teppichen, LED-Beleuchtung beleuchtet die zu reinigende Oberfläche und ermöglicht ein perfektes Saugen.
 - **Ausschiebbares Multifunktions-Aufsatz** (22) - zum Absaugen von Rollos, Lampenschirmen, Spiegeln und überall dort, wo sanftes Absaugen im Vordergrund steht, die verstellbare Länge der Bürste lässt sie an die Staubsaugbedingungen anpassen.

Das Gerät je nach Bedarf an das Saugrohr (17) oder die Dose (16) anschließen.
- Schalten Sie den Staubsauger mit dem Schalter (3) ein. Der Staubsauger wird mit geringer Saugleistung arbeiten. Die Akku-Ladeanzeige (8) leuchtet auch beim Starten des Gerätes auf.
- Um den **Turbo-Saugmodus einzuschalten**, den Knopf (3) erneut drücken.
- Prüfen Sie laufend den Füllungsgrad des Staubbehälters (13). Ein überfüllter Behälter reduziert die Absaugeffizienz, erhöht den Energieverbrauch und beschleunigt die Filterverschmutzung.

ACHTUNG! Der Staubbehälter darf nicht überfüllt werden! Der Staubgehalt im Behälter darf das mit „MAX“ gekennzeichnete Niveau nicht überschreiten.

ACHTUNG! Hat die Saugleistung des Staubsaugers deutlich abgenommen, ist das Rohr und/oder die Saugung und/oder der Staubbehälter verstopft. Reinigen Sie die Leitung und/oder die Saugung und/oder entleeren Sie den Staubbehälter.

- Wenn der Staubbehälter entleert werden muss, gehen Sie wie folgt vor:
 - Schalten Sie den Staubsauger mit dem Schalter (3) aus.
 - Stellen Sie den Staubbehälter über den Mülleimer.
 - Drücken Sie den unteren Öffnungsknopf (15) und leeren Sie den Inhalt des Behälters in den Mülleimer aus.
 - Schließen Sie den Boden (14)

- Schalten Sie das Gerät ein und saugen Sie weiter.
7. Nach dem Absaugen den Staubsauger mit dem Schalter (3) ausschalten, den Staubbehälter reinigen und den Akku aufladen. Ein voll aufgeladener Akku kann bis zu 40 Minuten Staubsaugerbetrieb bei geringer Saugleistung ermöglichen. Zusätzlich zur Ladeanzeige (8) signalisiert der Staubsauger auch durch eine deutliche Senkung der Saugleistung, dass der Akku geladen werden muss.

DAS EINPARKEN DES STAUBSAUGERS MIT EINEM GRIFF

Der Staubsauger MOD-36 ist mit einer Halterung (24) ausgestattet, die es ermöglicht, den Staubsauger an der Wand zu befestigen. Um die Halterung zu nutzen, befestigen Sie diese an der Wand:

1. Eine entsprechende Stelle in geeigneter Höhe auswählen, damit der Staubsauger plus Rohr und Elektrobürste Platz hat (die Bürste muss den Boden berühren).
2. Sicherstellen, dass an der gewählten Stelle der Wand keine Stromkabel verlaufen.
3. Die Halterung (24) an der gewählten Stelle an die Wand, das Möbelstück etc. halten und mit einem Bleistift die Stellen für die mitgelieferten Schrauben markieren.
4. Die Schrauben (Abb. 9) anbringen, aber nicht bis zum Ende festziehen, damit die Halterung problemlos angebracht werden kann.
5. Den Staubsauger in der Halterung abstellen.



Abb. 9

REINIGUNG UND WARTUNG

ACHTUNG! Den Staubsauger, das Ladegerät, den Akku und die Andockstation nicht ins Wasser eintauchen.

ACHTUNG! Um möglichst die beste Effizienz zu erreichen, reinigen Sie die Filter und den Staubbehälter nach jedem Gebrauch.

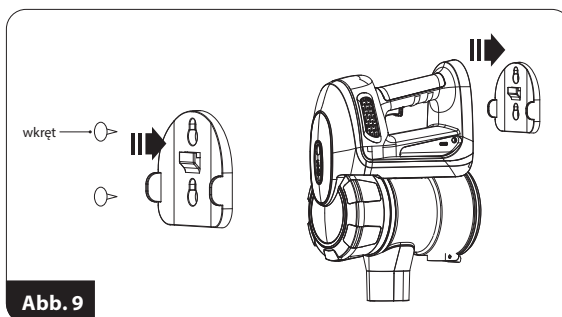
ACHTUNG! Die Wartung soll am ausgeschalteten Staubsauger und Leitung des Ladegerätes durchgeführt werden.

1. Die Außenfläche des Staubsaugers mit einem feuchten Tuch reinigen, anschließend trockenwischen. Bei starker Verschmutzung verwenden Sie ein sanftes Reinigungsmittel.
2. Siebfilter (12) und Motorfilter (11) mit einem Pinsel abstauben. Die Filter können auch unter fließendem Wasser gereinigt werden, müssen aber vor der erneuten Montage komplett abtrocknen. Den Staubbehälter innen mit einem feuchten Tuch auswischen.

WICHTIG! Die Filter müssen vor der Montage komplett trocken sein. Den Staubbehälter niemals in Wasser tauchen.

3. Den Akku nach jeder Inbetriebnahme aufladen. Der Staubsauger darf nicht mit einem entladenen Akku aufbewahrt werden. Den Akku nur mit einem angefügten Ladegerät aufladen. Die Akkuklemmen nicht kurzschließen. Den Akku nur auf das identische Modell wechseln.
4. Reinigen Sie die Rotationsbürstenwelle regelmäßig. Sie können die Welle nach Lösen der Verriegelung am unteren Teil der Bürste, der mit einem Pfeil in Abb. 10 markiert ist, entfernen. Nach der Reinigung können Sie die Welle wieder in die Bürste einsetzen und die Verriegelung einsetzen.

ACHTUNG! Der verbrauchte Akku keinesfalls mit dem Hausmüll entsorgen. Der Akku sollte den entsprechenden Entsorgungspunkten zugeführt oder im Geschäft entsorgt werden. Den Akku fern von Feuer halten.

PROBLEME UND FEHLERBEHEBUNG

PROBLEM	URSACHE	FEHLERBEHEBUNG
Der Staubsauger läuft nicht an.	Der Akku ist entladen	Den Akku aufladen
	Es dauert der Aufladeprozess	Bis Ende des Aufladeprozesses warten
Schwache Saugleistung	Verstopfte Rohre oder Bürste	Die Verstopfungsursache beheben
	voller Behälter	Entleeren Sie den Staubbehälter
Der Staub kommt nach außen des Staubsaugers heraus.	Verstopfte Filter	Die Filter reinigen
	Falsch montiertes Filter	Das Filter richtig montieren

TECHNISCHE DATEN

Technische Parameter des Geräts sind dem Typenschild zu entnehmen.

Maximales Lärmniveau 76 dB



Ladegerät



Staubsauger

Achtung! Firma MPM agd S.A. behält sich das Recht auf technische Änderungen vor.

ORDNUNGSGEMÄSSE ENTSORGUNG DES PRODUKTS (Elektro- und Elektronikmüll)

Polen



Die Kennzeichnung auf dem Produkt weist darauf hin, dass das Produkt nach Ablauf seiner Lebensdauer nicht zusammen mit anderen Haushaltsabfällen entsorgt werden darf. Gebrauchte Geräte können sich wegen des potentiellen Gehalts gefährlicher Stoffe, Gemische und Bauteile nachteilig auf die Umwelt und menschliche Gesundheit auswirken. Das Vermischen von Elektromüll mit anderen Abfällen bzw. sein nicht sachgerechter Ausbau kann zur Freisetzung umwelt- und gesundheitsschädlicher Stoffe führen. Das gebrauchte Gerät ist bei einer Sammelstelle für Elektro- und Elektronikschrott zu entsorgen. Für detaillierte Informationen zu Sammelstellen für Elektro- und Elektronikschrott wenden Sie sich bitte an Ihre örtliche Wertstoffsammelstelle oder Schrottbehandlungsanlage.

LEGGERE LE ISTRUZIONI PER L'USO PRIMA DEL PRIMO UTILIZZO

- Leggere attentamente le istruzioni per l'uso prima di utilizzare il prodotto.
- Prima di utilizzare l'apparecchio per la prima volta, assicurarsi che la tensione nella presa elettrica corrisponda a quella del caricabatterie.
- Non appendere il cavo del caricabatterie sui bordi taglienti e non permettere che entri in contatto con le superfici calde.
- Non tirare mai per il cavo per staccare il caricabatterie dalla sorgente di energia elettrica.
- Non lasciare mai la scopa elettrica accesa incustodita.
- Prestare particolare attenzione se nelle vicinanze sono presenti i bambini.
- Non utilizzare la scopa elettrica se si sospetta che sia danneggiata.
- Utilizzare gli accessori non raccomandati dal produttore potrebbe provocare danni all'apparecchio, lesioni o un incendio.
- Prestare particolare attenzione mentre si eseguono i lavori di pulizia con la scopa elettrica sulle scale.
- Non immergere il dispositivo, il cavo e il caricabatterie in acqua o in altri liquidi.
- Non utilizzare l'aspirapolvere verticale per raccogliere liquidi facilmente infiammabili e corrosivi, solventi, fiammiferi, cenere, mozziconi, oli, oggetti affilati, ecc. Questo potrebbe danneggiare il dispositivo o causare anche un incendio! È vietato utilizzare l'aspirapolvere in prossimità di liquidi o sostanze infiammabili!
- Tenere la scopa elettrica lontano da ogni fonte di calore (radiatori, fornelli, ecc.) in quanto il suo alloggiamento è in plastica.
- Non coprire i fori di entrata e di uscita della scopa elettrica!
- La scopa elettrica è progettata soltanto per l'uso domestico.
- Questo dispositivo può essere utilizzato da bambini dagli 8 anni in poi o da persone con capacità fisiche e mentali ridotte e con mancanza di esperienza e conoscenza dell'attrezzatura, qualora venga fornita una supervisione o un'istruzione sull'uso sicuro dell'attrezzatura, in modo tale che i pericoli correlati siano chiaramente compresi. I bambini senza la supervisione di un adulto non possono eseguire la pulizia o la manutenzione dell'attrezzatura.
- I bambini devono essere sorvegliati per assicurarsi che non giochino con l'attrezzatura/apparecchio.
- Tenere il dispositivo e il suo cavo fuori dalla portata dei bambini con meno di 8 anni.
- Non utilizzare la scopa elettrica su persone e animali e prestare particolare attenzione a non avvicinare le bocchette agli occhi e alle orecchie.
- Prima di procedere con la sostituzione degli accessori, spegnere la scopa.
- Non utilizzare l'aspirapolvere senza il filtro o se esso risulta danneggiato.
- Controllare il tubo e le bocchette - rimuovere lo sporco all'interno.

- ▶ Utilizzare l'aspirapolvere solo nei locali e solo per la pulizia delle superfici asciutte. Asciugare i tappeti puliti con acqua prima di procedere con la scopa elettrica.
- ▶ Per la sicurezza dei bambini, si prega di non lasciare parti dell'imballaggio liberamente accessibili (sacchetti di plastica, scatole di cartone, polistirolo, ecc.).
- ▶ **AVVERTENZA! Non permettere ai bambini di giocare con la pellicola. Pericolo di soffocamento!**

REGOLE DI SICUREZZA RELATIVE ALLA BATTERIA RICARICABILE

- ▶ Il dispositivo è dotato di una batteria ricaricabile agli ioni di litio. Leggere attentamente le seguenti istruzioni. Il mancato rispetto delle istruzioni potrebbe comportare danni all'apparecchio, provocare una scossa elettrica o un incendio.
- ▶ Non aprire l'involucro della batteria. Non sostituire le celle della batteria.
- ▶ Proteggere la batteria dall'umidità, dalla luce del sole e dal fuoco. Non conservare la batteria in prossimità di altri dispositivi elettrici e di riscaldamento.
- ▶ Conservare e utilizzare la batteria a temperatura inclusa nell'intervallo da 5°C a 40°C. La temperatura troppo elevata potrebbe danneggiare la batteria. La temperatura troppo bassa riduce la capacità e la vita della batteria.
- ▶ La batteria va sostituita sempre con lo stesso tipo dedicato all'apparecchio. Non utilizzare un altro tipo di batteria da quello previsto.
- ▶ Proteggere l'accumulatore da danni meccanici, evitare di scuotere o far cadere la batteria ricaricabile.
- ▶ Non lasciare la batteria incustodita durante il processo di ricarica. Per la ricarica utilizzare solo il caricabatterie dedicato in dotazione dell'accumulatore.
- ▶ Una volta ricaricata la batteria, scollegare il caricabatteria dalla rete elettrica.
- ▶ Non cortocircuitare i contatti della batteria. Il cortocircuito potrebbe danneggiare la batteria ricaricabile o provocare anche un incendio. Tenere la batteria ricaricabile lontano da graffette, chiodi, monete e altri oggetti metallici.
- ▶ Prima di utilizzare il dispositivo per la prima volta, caricare completamente l'accumulatore.

DESCRIZIONE DEL DISPOSITIVO

La scopa elettrica MOD-36 combina la comodità di utilizzo dell'aspirapolvere ciclonico e l'aspirapolvere senza fili. La tecnologia ciclonica consente di filtrare la polvere senza utilizzare sacchetti per la polvere grazie alla forza centrifuga, permettendo di svuotare facilmente il contenitore per la polvere sopra la pattumiera. Grazie alla batteria ricaricabile agli ioni di litio con uno dei più alti rapporti tra l'energia immagazzinata e il suo peso, il dispositivo è leggero e assicura un lungo funzionamento dopo la ricarica. La scopa è dotata di forza di aspirazione a due livelli.

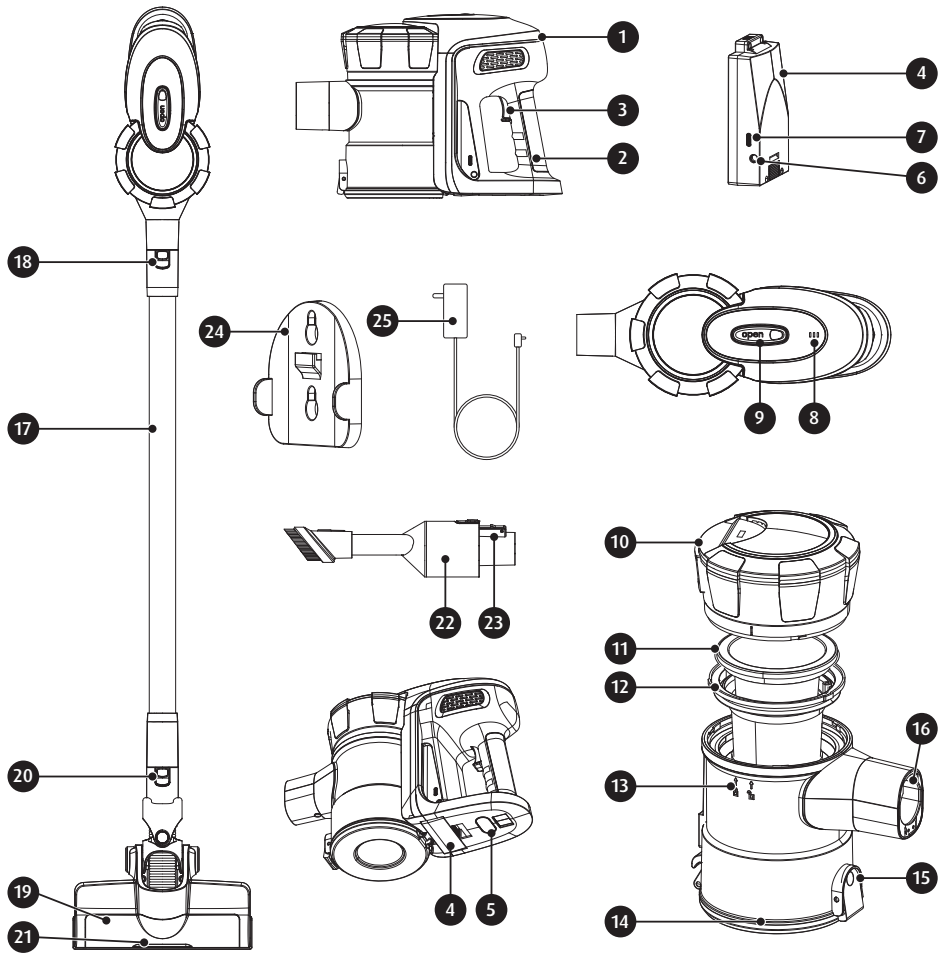

- | | |
|---|--|
| <ol style="list-style-type: none"> 1. Unità motore 2. Impugnatura 3. Pulsante on/off della scopa 4. Batteria ricaricabile agli ioni di litio 5. Pulsante di rilascio della batteria 6. Presa del caricabatterie 7. Indicatore di livello di ricarica 8. Spie di controllo del funzionamento e dello stato di ricarica della batteria 9. Pulsante di rilascio del serbatoio per la polvere 10. Coperchio del serbatoio per la polvere 11. Filtro motore 12. Prefiltro (a rete) 13. Serbatoio per la polvere | <ol style="list-style-type: none"> 14. Fondo del serbatoio per la polvere 15. Pulsante di rilascio del fondo 16. Presa del tubo di aspirazione 17. Tubo di aspirazione 18. Pulsante di rilascio del tubo di aspirazione 19. Spazzola elettrica 20. Pulsante di rilascio della spazzola elettrica 21. Diodi di retroilluminazione (LED) 22. Bocchetta multifunzione estraibile 23. Pulsante di rilascio della bocchetta multifunzione 24. Supporto per il fissaggio a muro 25. Caricabatterie |
|---|--|

PRIMA DEL PRIMO UTILIZZO

1. Estrarre la scopa elettrica dalla scatola, rimuovere tutti gli adesivi, i blocchi di trasporto, i sacchetti e i riempitivi.
2. Controllare che l'aspirapolvere non abbia subito danni durante il trasporto. In caso di eventuali danni, contattare il rivenditore.
3. Montare correttamente la scopa (vedere il cap. "MONTAGGIO DELLA SCOPA ELETTRICA").
4. Caricare la batteria ricaricabile della scopa (vedere il cap. "CARICA DELLA BATTERIA").
5. Assicurarsi che i parametri della rete corrispondano ai dati della targhetta nominale del caricabatterie.

SMONTAGGIO DELLA SCOPA

1. Premere il pulsante di rilascio del serbatoio per la polvere (9) e staccarlo dall'unità motore (fig.1).
2. Girare leggermente il coperchio del serbatoio per la polvere (10) e sollevarla verso l'alto. Prestare attenzione alle marcature sul contenitore, che indicano il rilascio del blocco (fig.2).

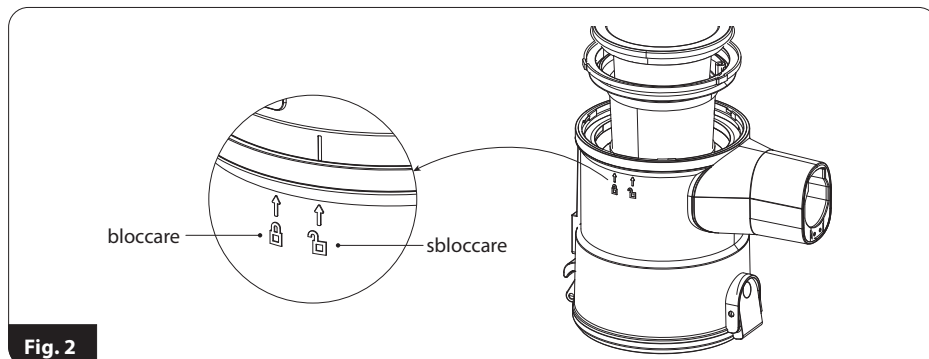
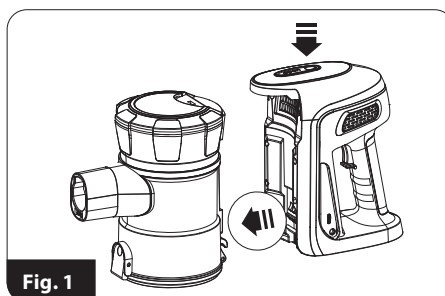

3. Dal serbatoio per la polvere estrarre in ordine il filtro motore (11) e il filtro a rete (12) – (fig.3).

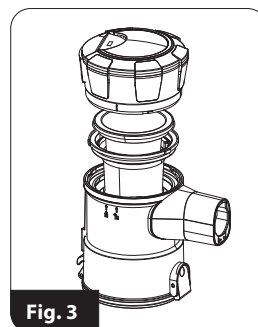

MONTAGGIO DELLA SCOPA ELETTRICA

1. Inserire il filtro a rete (12) nel serbatoio per la polvere - assicurarsi che le tre linguette sull'anello esterno del filtro siano in posizione nel serbatoio per la polvere.
2. Posizionare il filtro motore (11) sul filtro a rete (12).
3. Riposizionare il coperchio del serbatoio per la polvere e girarlo leggermente - ricordarsi delle marcature sul serbatoio.
4. Inserire e bloccare il serbatoio per la polvere nell'unità motore, prestare attenzione al fatto che il serbatoio nella parte inferiore ha un gancio che deve agganciarsi all'elemento corrispondente nell'unità motore; quindi premere il serbatoio contro l'unità motore (fig.4).

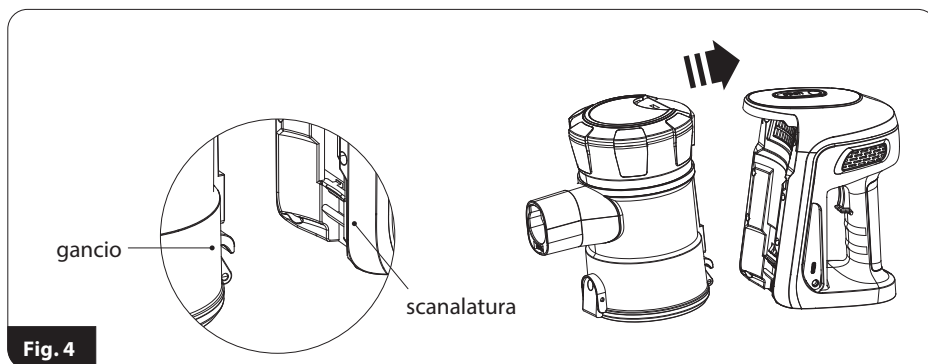

Fig. 4

5. Collegare il tubo di aspirazione (17) o l'attrezzatura appropriata direttamente alla presa del tubo di aspirazione (16) (fig.5). È possibile rimuovere il tubo o l'attrezzatura solo premendo il pulsante di rilascio del blocco (18), (20) o (23).

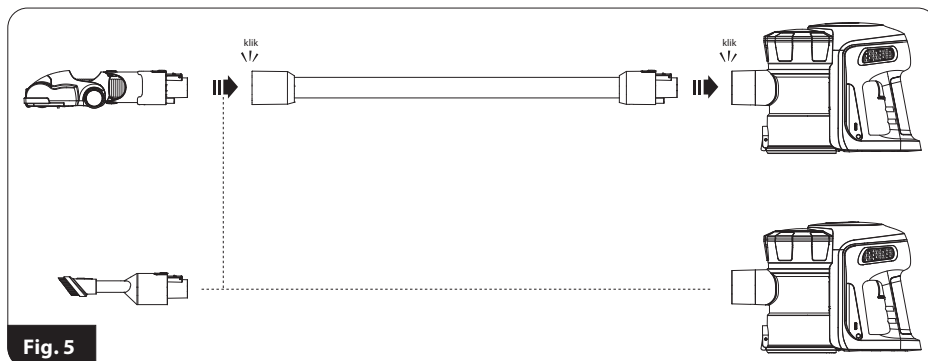

Fig. 5

ATTENZIONE! Non avviare la scopa elettrica se non è completamente montata!

CARICA DELLA BATTERIA

ATTENZIONE! Caricare la batteria prima di utilizzare l'aspirapolvere per la prima volta. Il tempo necessario per la carica della batteria è di ca. 3,5-4 ore.

ATTENZIONE! La batteria va ricaricata solo con il caricabatteria in dotazione. Durante la ricarica, la possibilità di avviare l'aspirapolvere è bloccata.

1. Montare la batteria ricaricabile(4) nell'unità motore (1). Assicurarsi che sia posizionato correttamente nell'aspirapolvere (Fig.6). Rimuovere la batteria ricaricabile dalla scopa è possibile solo premendo e tenendo premuto il pulsante (5).

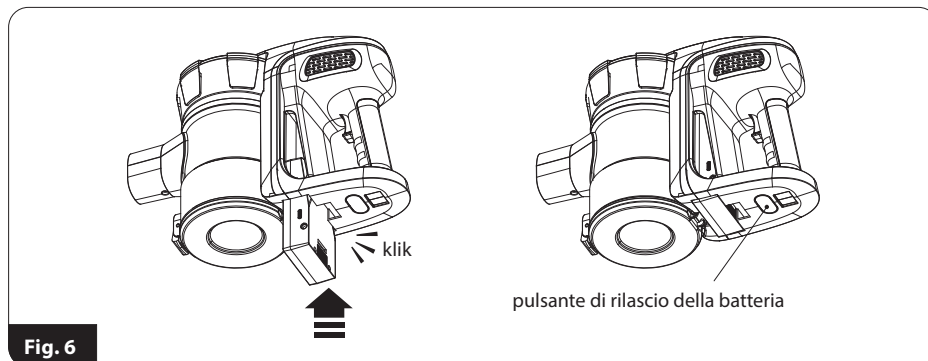

2. Collegare il cavo del caricabatterie (25) alla presa del caricabatterie (6) e il caricabatterie alla presa di corrente (fig.7) - l'indicatore di carica (7) si illuminerà di rosso per indicare la carica in corso.

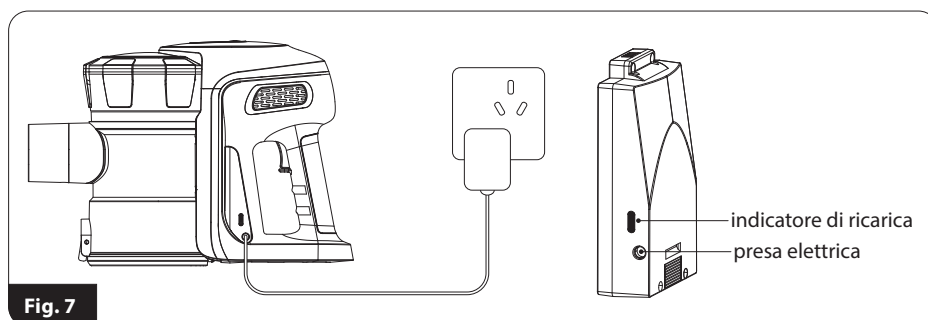

3. La carica della batteria sarà segnalata dall'indicatore (7) che diventa blu.
4. Scollegare il caricabatterie dalla rete elettrica e il cavo del caricabatterie dalla batteria.

USO DELLA SCOPA ELETTRICA

1. Assicurarsi che la scopa sia correttamente montata e la batteria sia carica.
2. Collegare l'equipaggiamento richiesto:
 - ▶ **spazzola elettrica multifunzionale con retroilluminazione** (19) - per tutti i tipi di superfici dure e tappeti, l'illuminazione a LED illumina la superficie pulita per una perfetta pulizia
 - ▶ **bocchetta multifunzione retrattile** (22) - per tende a rullo, paralumi, specchi e ovunque la pulizia delicata sia una priorità, la spazzola regolabile in lunghezza può essere adattata alle condizioni di aspirazione

A seconda delle esigenze collegare il relativo equipaggiamento al tubo di aspirazione (17) o alla presa (16).

3. Avviare la scopa con il pulsante on/off (3) La scopa elettrica funzionerà in modalità di bassa potenza di aspirazione. Dopo l'accensione si accende anche l'indicatore di carica della batteria (8).
4. Per passare alla modalità di **aspirazione più alta**, premere di nuovo il pulsante on/off (3)
5. Controllare sistematicamente il livello di riempimento del serbatoio per la polvere (13). Il serbatoio per la polvere troppo pieno riduce l'efficienza dell'aspirazione, aumenta il consumo di energia e contribuisce a intasare i filtri più rapidamente.

ATTENZIONE! Non permettere che il serbatoio per la polvere si riempia troppo! Il livello della polvere nel serbatoio non deve superare il livello „MAX”.

ATTENZIONE! La potenza di aspirazione dell'aspirapolvere visibilmente ridotta indica un intasamento del tubo e/o della bocchetta di aspirazione e/o il riempimento del serbatoio per la polvere. Liberare il tubo e/o la bocchetta e/o svuotare il serbatoio per la polvere.

6. Per svuotare il serbatoio per la polvere, eseguire quanto segue:
 - spegnere la scopa con il pulsante on/off (3)
 - posizionare il serbatoio per la polvere sopra la pattumiera
 - premere il pulsante di apertura del fondo (15) e rovesciare il contenuto del serbatoio nella pattumiera.
 - chiudere il fondo (14)
 - accendere l'apparecchio e continuare la pulizia.
7. Al termine della pulizia spegnere la scopa elettrica con il relativo pulsante (3), pulire il serbatoio per la polvere e ricaricare la batteria ricaricabile. La batteria completamente carica garantisce 40 min di funzionamento della scopa con bassa potenza di aspirazione. Oltre all'indicatore di carica (8), l'aspirapolvere segnala la necessità di caricare la batteria con un calo visibile della potenza di aspirazione.

POSIZIONAMENTO DELLA SCOPA NEL SUPPORTO

La scopa elettrica MOD-36 è dotata di una staffa (24) per il montaggio della scopa a muro. Per poter utilizzare la staffa, fissarla alla parete.

1. Selezionare un posto adatto all'altezza giusta per poter sistemare la scopa insieme al tubo e alla spazzola elettrica (la spazzola deve poggiare a terra).
2. Assicurarsi che nel punto selezionato della parete non siano stati posati cavi elettrici.
3. Posizionare la staffa (24) nel punto desiderato della parete, del mobile, ecc. e segnare con una matita i punti in cui inserire le viti fornite con la scopa elettrica.
4. Avvitare le viti (Fig.9), ma senza stringerli troppo per poter posizionare liberamente la staffa.
5. Posiziona la scopa nella staffa.

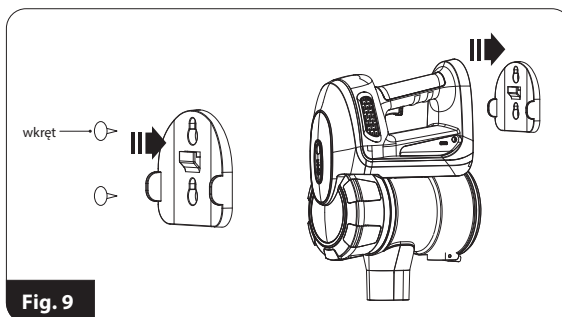

PULIZIA E MANUTENZIONE

ATTENZIONE! Non immergere la scopa elettrica, il caricabatterie e la batteria ricaricabile in acqua!

ATTENZIONE! Per ottenere la massima efficienza del dispositivo, pulire i filtri e svuotare il serbatoio per la polvere dopo ogni utilizzo.

ATTENZIONE! Gli interventi di manutenzione devono essere eseguiti con la scopa elettrica spenta e il cavo del caricabatterie scollegato!

1. Pulire le superfici esterne della scopa con un panno umido e poi asciugarle. Per lo sporco ostinato, utilizzare un detergente delicato.
2. Eliminare la polvere dal filtro a rete (12) e dal filtro motore (11) con una spazzola delicata. È anche possibile lavarli sotto l'acqua corrente, ma prima di essere riposizionati devono essere ben asciugati. Pulire con un panno umido l'interno del serbatoio per la polvere.

ATTENZIONE! I filtri devono essere completamente asciutti per poterli rimontare. Non immergere il serbatoio per la polvere in acqua.

3. La batteria ricaricabile va ricaricata dopo ogni utilizzo della scopa elettrica. Non conservare la scopa con la batteria scarica. La batteria va ricaricata solo con il caricabatteria in dotazione. Non cortocircuitare la batteria. Sostituire la batteria sempre con lo stesso tipo.

ATTENZIONE! Non gettare la batteria usata nella pattumiera. Smaltirlo consegnandolo in un luogo indicato o in negozio. Non gettare la batteria nel fuoco!

4. Pulire periodicamente il rullo rotante della spazzola elettrica. Il rullo può essere rimosso dopo aver rilasciato il blocco sulla parte inferiore della spazzola elettrica contrassegnata da una freccia in fig.10. Una volta pulito il rullo, riposizionarlo nella spazzola elettrica e ripristinare il blocco.

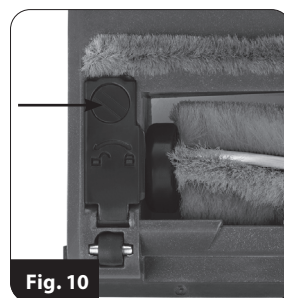

Fig. 10

POSSIBILI PROBLEMI E RISOLUZIONE

PROBLEMA	CAUSA	RISOLUZIONE
La scopa non si accende	Batteria scarica	Ricaricare la batteria
	Il processo di ricarica in corso	Attendere che il processo sia terminato.
Bassa potenza di aspirazione	Tubo o spazzola intasati	Determinare il motivo dell'intasamento
	Serbatoio per la polvere troppo pieno	Svuotare il serbatoio per la polvere
La polvere fuoriesce dalla scopa	Filtri intasati	Pulire i filtri
	Serbatoio montato scorrettamente	Montare correttamente il serbatoio

DATI TECNICI

I dati tecnici si trovano sulla targhetta nominale del prodotto.

Livello massimo di rumore: 76 dB



caricabatterie



scopa
elettrica

Attenzione! L'azienda MPM agd S.A. si riserva il diritto di apportare modifiche tecniche.



SMALTIMENTO CORRETTO DEL PRODOTTO (rifiuti di apparecchiature elettriche ed elettroniche)

Italia



Il marchio apposto sul prodotto indica che il dispositivo non può essere smaltito con gli altri rifiuti domestici alla fine della sua vita tecnica. Per evitare effetti dannosi sull'ambiente e sulla salute umana, derivanti dallo smaltimento incontrollato dei rifiuti, si prega di portare il dispositivo usato in un punto di raccolta per apparecchiature elettriche ed elettroniche usate o di richiedere il ritiro da casa. Per informazioni più dettagliate su dove e come smaltire in modo sicuro i rifiuti di apparecchiature elettriche ed elettroniche,

contattare il proprio rivenditore locale o il dipartimento ambientale locale. Il prodotto non può essere smaltito con gli altri rifiuti domestici.

AVANT LA PREMIÈRE UTILISATION, LIRE ATTENTIVEMENT LE PRÉSENT MODE D'EMPLOI

- ▶ Avant de l'utiliser, veuillez lire attentivement ces instructions.
- ▶ Avant la première utilisation, vérifiez que la tension de la prise secteur correspond à celle du chargeur.
- ▶ Ne suspendez pas le cordon du chargeur sur des bords coupants et ne le laissez pas entrer en contact avec des surfaces chaudes.
- ▶ Ne tirez jamais sur le cordon pour débrancher le chargeur de la source d'alimentation.
- ▶ Ne laissez jamais l'aspirateur sans surveillance lorsqu'il est en marche
- ▶ Soyez particulièrement vigilant lorsque des enfants sont présents.
- ▶ N'essayez pas d'utiliser l'aspirateur si vous soupçonnez un défaut technique.
- ▶ L'utilisation d'accessoires non recommandés par le fabricant peut endommager l'appareil, provoquer des blessures ou un incendie.
- ▶ Faites particulièrement attention lorsque vous utilisez l'aspirateur dans des escaliers.
- ▶ Ne pas immerger l'appareil, le cordon ou le chargeur dans l'eau ou tout autre liquide.
- ▶ N'utilisez pas l'aspirateur pour ramasser des liquides inflammables et corrosifs, des solvants, des allumettes, des cendres, des mégots de cigarettes, des huiles, des objets pointus, etc. Cela peut endommager l'appareil ou même provoquer un incendie ! Ne passez pas non plus l'aspirateur à proximité de liquides ou de substances inflammables !
- ▶ En raison du boîtier en plastique de l'aspirateur, éloignez l'appareil de toute source de chaleur (radiateurs, cuisinières, etc.).
- ▶ Ne pas bloquer les ouvertures d'entrée et de sortie de l'aspirateur !
- ▶ L'aspirateur est destiné à un usage domestique uniquement.
- ▶ Cet appareil peut être utilisé par des enfants âgés d'au moins 8 ans et par des personnes ayant des capacités physiques, sensorielles ou mentales réduites ou dénuées d'expérience ou de connaissance, s'ils (si elles) sont correctement surveillé(e)s ou si des instructions relatives à l'utilisation de l'appareil en toute sécurité leur ont été données et si les risques encourus ont été appréhendés. Les enfants non surveillés ne doivent pas effectuer le nettoyage et l'entretien de l'équipement.
- ▶ Les enfants doivent être surveillés pour s'assurer qu'ils ne jouent pas avec l'équipement/appareil.
- ▶ Gardez l'appareil et son cordon hors de portée des enfants de moins de 8 ans.
- ▶ Ne pas aspirer les personnes ou les animaux avec l'aspirateur, et faire particulièrement attention à ne pas approcher les embouts d'aspiration des yeux et des oreilles.
- ▶ Éteignez l'aspirateur avant de changer d'équipement.
- ▶ Ne pas aspirer sans filtre ou si celui-ci est endommagé.
- ▶ Vérifiez le tube et les buses - enlevez les débris à l'intérieur.

FR

- N'utilisez l'aspirateur qu'à l'intérieur et uniquement pour des surfaces sèches. Séchez les moquettes nettoyées à l'eau avant de passer l'aspirateur.
- Pour la sécurité des enfants, veuillez ne pas laisser les parties de l'emballage librement accessibles (sacs en plastique, boîtes en carton, polystyrène, etc.).
- **AVERTISSEMENT ! Ne laissez pas les enfants jouer avec la feuille. Risque de suffocation !**

INSTRUCTIONS DE SÉCURITÉ SUR LES BATTERIES

- L'appareil contient une batterie rechargeable au lithium-ion. Veuillez lire attentivement les instructions suivantes. Leur non-respect peut entraîner des dommages à l'appareil, un choc électrique ou un incendie.
- N'ouvrez pas le boîtier de la batterie. Ne remplacez pas les éléments de la batterie.
- Protégez la batterie de l'humidité, des rayons du soleil et du feu. Ne gardez pas la batterie à proximité d'autres appareils électriques ou de chauffage.
- Conservez et utilisez la batterie à une température comprise entre 5 et 40 °C. Une température trop élevée peut endommager la batterie. Les basses températures réduisent la capacité et la durée de vie de la batterie.
- Remplacez toujours par le même type de batterie dédié à votre appareil. N'utilisez pas un autre type de batterie.
- Protégez la batterie contre les dommages mécaniques, ne la laissez pas être secouée ou tomber.
- Ne chargez pas la batterie sans surveillance. Chargez uniquement avec le chargeur dédié fourni avec la batterie.
- Une fois la batterie chargée, débranchez le chargeur du secteur.
- Ne court-circuitiez pas les bornes de la batterie. Un court-circuit peut endommager la batterie ou même provoquer un incendie. Conservez la batterie à l'écart des trombones, clous, pièces de monnaie et autres objets métalliques.
- Chargez complètement la batterie avant d'utiliser l'appareil pour la première fois.

DESCRIPTION DE L'APPAREIL

L'aspirateur MOD-36 combine la commodité d'un aspirateur cyclone et d'un aspirateur sans fil. La technologie cyclonique permet de filtrer la poussière sans utiliser de sac à poussière grâce à la force centrifuge, ce qui permet de vider facilement le conteneur à poussière au-dessus de la poubelle. La batterie lithium-ion, dont le rapport poids/énergie est l'un des plus élevés, rend l'appareil léger et lui assure une longue durée de fonctionnement une fois chargé. L'aspirateur est équipé d'un réglage de la puissance d'aspiration à deux niveaux.

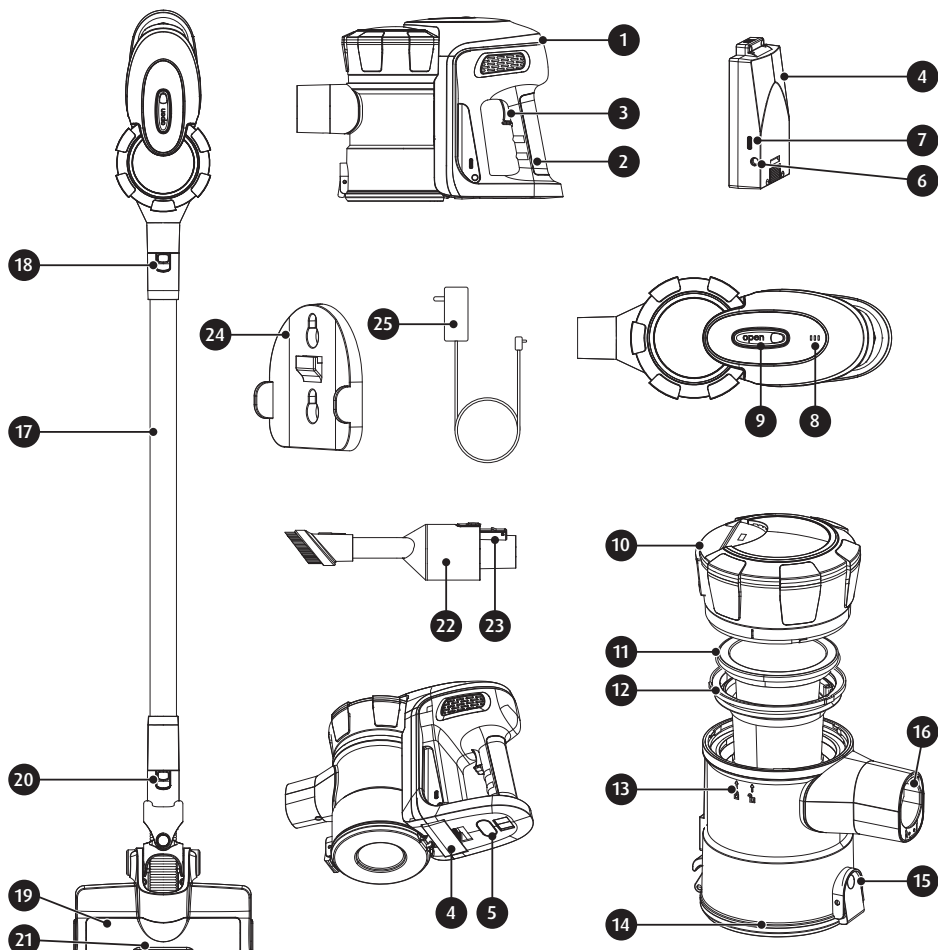

- | | |
|--|---|
| 1. Unité moteur | 14. Fond du conteneur à poussière |
| 2. Support (poignée) | 15. Bouton de déclenchement par le bas |
| 3. Interrupteur marche/arrêt de l'aspirateur | 16. Prise du tuyau d'aspiration |
| 4. Batterie lithium-ion | 17. Tuyau d'aspiration |
| 5. Bouton de libération de la batterie | 18. Bouton de libération du tuyau d'aspiration |
| 6. Prise de charge | 19. Brosse électrique |
| 7. Indicateur de charge | 20. Bouton de libération de la brosse électrique |
| 8. Témoins lumineux de fonctionnement et d'état de charge de la batterie | 21. Lumière d'éclairage (LED) |
| 9. Bouton de libération du conteneur à poussière | 22. Accessoire multifonctionnel extractible |
| 10. Couvercle du récipient à poussière | 23. Bouton multifonctionnel de libération des accessoires |
| 11. Filtre moteur | 24. Support de montage mural |
| 12. Pré-filtre (à mailles) | 25. Chargeur |
| 13. Récipient à poussière | |

AVANT LA PREMIÈRE UTILISATION

1. Retirez l'aspirateur du carton, enlevez tous les autocollants, les blocs de transport, les sacs et les garnitures.
2. Inspectez l'aspirateur pour vérifier s'il n'a pas été endommagé pendant le transport. Contactez votre revendeur si vous suspectez un dommage.
3. Assemblez correctement l'aspirateur (voir chapitre : « ASSEMBLAGE DE L'ASPIRATEUR »).
4. Chargez la batterie de l'aspirateur (voir chapitre : « CHARGEMENT DE LA BATTERIE »).
5. Assurez-vous que les paramètres de votre alimentation secteur correspondent aux données de la plaque signalétique du chargeur.

DEMONTAGE DE L'ASPIRATEUR

1. Appuyez sur le bouton de libération du bac à poussière (9) et retirez le bac à poussière de l'unité moteur (fig.1).
2. Tournez légèrement le couvercle du bac à poussière (10) et soulevez-le. Recherchez les marques sur le récipient à poussière qui indiquent que le verrouillage est libéré (fig. 2).

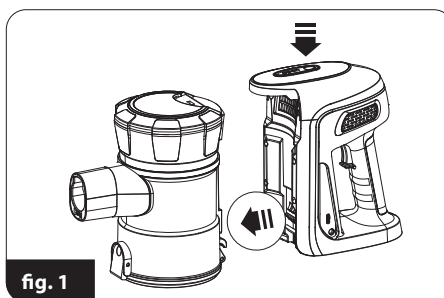

fig. 1

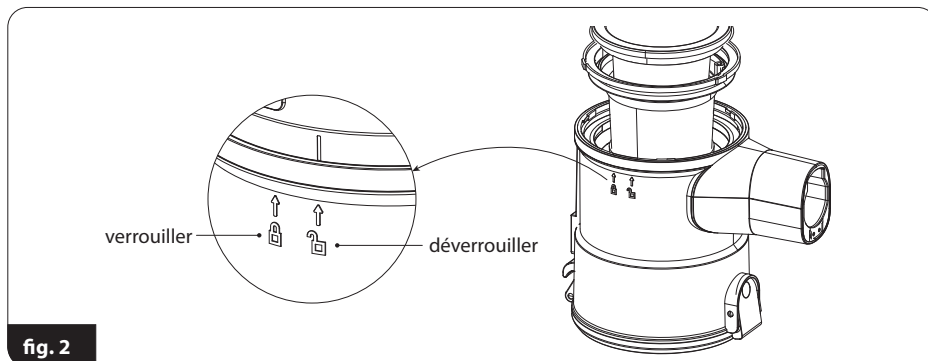

fig. 2

3. Retirez du récipient à poussière le filtre moteur (11) et le filtre à mailles (12) - (fig.3).

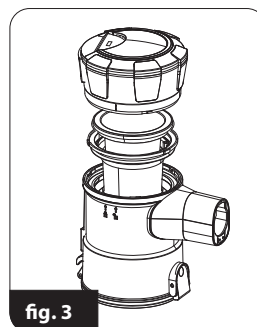
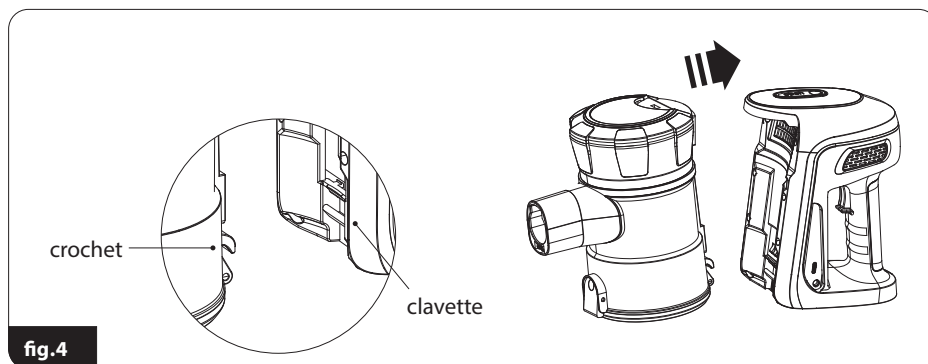

fig. 3

ASSEMBLAGE DE L'ASPIRATEUR

1. Insérez le filtre à mailles (12) dans le récipient à poussière - veillez à ce que les trois languettes de l'anneau extérieur du filtre prennent leur place dans le récipient à poussière.
2. Placez le filtre moteur (11) sur le filtre à mailles (12).
3. Placez le couvercle du conteneur à poussière sur le conteneur à poussière et tournez-le légèrement - tenez compte des marques sur le conteneur.
4. Montez et verrouillez le conteneur à poussière sur l'unité moteur, notez que le conteneur dans la partie inférieure a un crochet qui doit s'engager dans l'élément correspondant de l'unité moteur ; puis appuyez sur le conteneur sur l'unité moteur (fig.4).



5. Raccordez le tuyau d'aspiration (17) ou autre équipement à la prise du tuyau d'aspiration (16) (fig.5). Il n'est possible de retirer le tube ou l'équipement qu'en appuyant sur le bouton de déverrouillage (18), (20) ou (23).

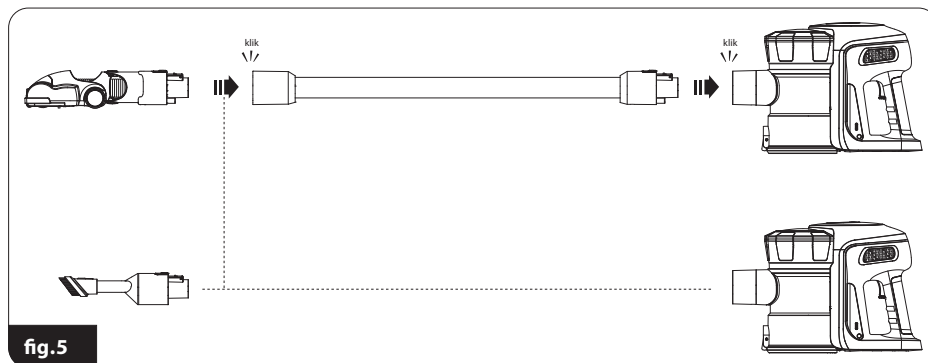

ATTENTION ! N'utilisez pas l'aspirateur lorsqu'il n'est pas monté !

CHARGEMENT DE LA BATTERIE

ATTENTION ! Chargez la batterie avant d'utiliser l'aspirateur pour la première fois. Le temps nécessaire pour charger la batterie est d'environ 3,5 à 4 heures.

ATTENTION ! Ne chargez la batterie qu'avec le chargeur fourni. Lors de la charge de la batterie, la possibilité de démarrer l'aspirateur est bloquée.

1. Installez le bloc-piles (4) dans l'unité moteur (1). Assurez-vous qu'il est correctement placé dans l'aspirateur (fig.6). Il n'est possible de retirer la batterie de l'aspirateur que lorsque vous appuyez sur le bouton (5) et le maintenez enfoncé.

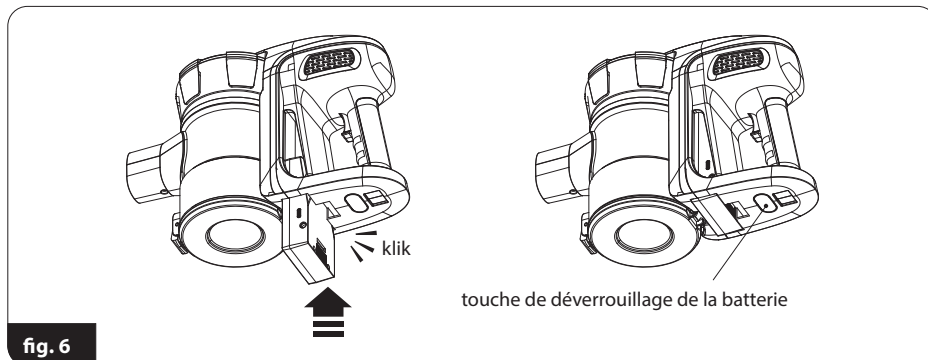

2. Connectez le câble du chargeur (25) à la prise du chargeur (6) et le chargeur à la prise secteur (fig.7) - le témoin de charge (7) s'allume en rouge pour indiquer la charge.

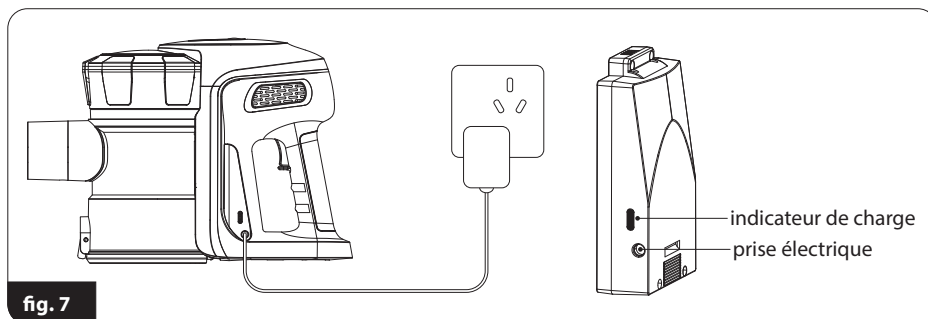

3. La charge de la batterie est indiquée par le fait que le témoin de charge (7) devient bleu.
4. Débranchez le chargeur du secteur et le câble du chargeur de la batterie.

UTILISATION DE L'ASPIRATEUR

1. Assurez-vous que l'aspirateur est correctement assemblé et que la batterie est chargée.
2. Connectez les accessoires appropriés :
 - ▶ **brosse électrique multifonctionnelle avec éclairage** (19) - pour tous types de surfaces dures et de tapis, l'éclairage LED illumine la surface nettoyée pour une aspiration parfaite
 - ▶ **Accessoire multifonctionnel rétractable** (22) - pour les volets roulants, les abat-jour, les miroirs et partout où un dépoussiérage délicat est prioritaire, la longueur de la brosse est réglable pour s'adapter aux conditions d'aspirationSelon vos besoins, raccordez l'équipement au tuyau d'aspiration (17) ou à la prise (16).

3. Démarrez l'aspirateur à l'aide de l'interrupteur marche/arrêt (3). L'aspirateur fonctionnera avec une faible puissance d'aspiration. Après le démarrage, le témoin de charge de la batterie (8) s'allume également.
4. Pour démarrer **haute puissance d'aspiration**, appuyez à nouveau sur l'interrupteur (3).
5. Vérifiez que le bac à poussière (13) est plein. Un bac à poussière trop plein réduit l'efficacité de l'aspiration, augmente la consommation d'énergie et entraîne un encrassement plus rapide des filtres.

ATTENTION ! Ne laissez pas le réservoir à poussière déborder ! Le niveau de poussière dans le conteneur à poussière ne doit pas dépasser « MAX ».

ATTENTION ! Si la puissance d'aspiration de l'aspirateur a sensiblement diminué, le tuyau et/ou la buse sont bouchés et/ou le bac à poussière est plein. Dégagez le tuyau et/ou la buse et/ou videz le récipient à poussière.

6. Pour vider le conteneur à poussière, procédez comme suit :
 - éteindre l'aspirateur avec l'interrupteur marche/arrêt (3)
 - placez le conteneur à poussière sur le bac à poussière
 - Appuyez sur le bouton d'ouverture du fond (15) et versez le contenu du conteneur à poussière dans la poubelle.
 - fermer le couvercle (14)
 - mettez l'appareil en marche et continuez à aspirer.
7. Lorsque vous avez terminé l'aspiration, éteignez l'aspirateur (3), nettoyez le bac à poussière et rechargez la batterie. Une batterie entièrement chargée peut fournir jusqu'à 40 minutes d'aspiration à faible puissance. En plus de l'indicateur de charge (8), l'aspirateur signalera la nécessité de charger la batterie par une nette baisse de la puissance d'aspiration.

RANGER L'ASPIRATEUR SUR SON SUPPORT

L'aspirateur MOD-36 est équipé d'un support (24) qui vous permet de fixer l'aspirateur à un mur. Pour utiliser le support, fixez-le à un mur :

1. Choisissez un endroit approprié à la bonne hauteur pour que l'aspirateur avec le tube et la brosse électrique puissent s'y loger (la brosse doit reposer sur le sol).
2. Assurez-vous qu'aucun fil électrique n'est posé à l'endroit choisi dans le mur.
3. Placez le support (24) à l'endroit souhaité sur le mur, le meuble, etc. et marquez au crayon les emplacements des vis fournies avec l'aspirateur.
4. Serrez les vis (fig.9), mais ne serrez pas complètement, afin de pouvoir fixer facilement le support.
5. Garez l'aspirateur dans le support.

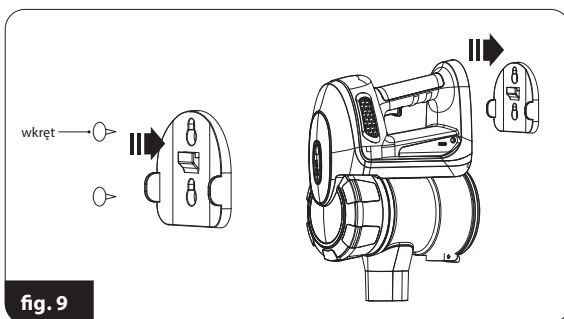

fig. 9

NETTOYAGE ET ENTRETIEN

ATTENTION ! Ne pas immerger l'aspirateur, le chargeur et le bloc-piles dans l'eau !

ATTENTION ! Pour des performances optimales, nettoyez les filtres et le bac à poussière après chaque utilisation.

ATTENTION ! L'entretien doit être effectué avec l'aspirateur éteint et le câble de charge débranché !

1. Nettoyez les surfaces extérieures de l'aspirateur avec un chiffon humide, puis essuyez-les. En cas de saleté importante, utilisez un détergent doux.
2. Nettoyez le filtre à mailles (12) et le filtre du moteur (11) de la poussière avec une brosse fine. Vous pouvez également les laver à l'eau courante, mais séchez-les soigneusement avant de les réassembler. Essuyez l'intérieur du conteneur à poussière avec un chiffon humide.

ATTENTION ! Les filtres doivent être complètement secs avant d'être installés. Ne pas immerger le conteneur à poussière dans l'eau.

3. Chargez la batterie après chaque utilisation de l'aspirateur. Ne stockez pas l'aspirateur avec une batterie déchargée. Ne chargez la batterie qu'avec le chargeur fourni. Ne court-circuitez pas la batterie. Remplacer uniquement par le même type

ATTENTION ! Ne jetez pas la pile usagée dans la poubelle. Débarrassez-vous-en en la remettant au bon endroit ou au magasin. Ne pas jeter la batterie dans un feu !

4. Nettoyez périodiquement l'arbre de la brosse rotative. L'arbre peut être retiré après avoir libéré le verrou sur la partie inférieure de la tête de la brosse, marqué d'une flèche sur la photo 10. Après avoir nettoyé l'arbre, remettez-le dans l'électro-brosse et replacez le mécanisme de verrouillage.

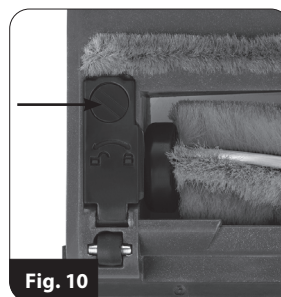

Fig. 10

FR

PROBLÈMES ET SOLUTIONS

PROBLÈME	CAUSE	ACTION REQUISE
L'aspirateur ne démarre pas	La batterie est déchargée	Rechargez la batterie
	Chargement en cours	Attendez la fin du processus
Faible puissance d'aspiration	Tube ou brosse bouché	Éliminer la cause du colmatage
	Conteneur à poussière plein	Vider le conteneur à poussière
De la poussière s'échappe de l'extérieur de l'aspirateur	Filtres bouchés	Nettoyer les filtres
	Conteneur mal assemblé	Assembler correctement le conteneur

DONNÉES TECHNIQUES

Les spécifications techniques sont indiquées sur la plaque signalétique du produit.

Niveau de bruit maximal : 76 dB



chargeur



aspirateur

Attention ! La société MPM et S.A. se réserve le droit d'apporter des modifications techniques.

FR

MISE AU REBUT (déchets d'équipements électriques et électroniques)

Pologne



Le marquage sur le produit indique que le produit ne doit pas être jeté avec d'autres déchets ménagers à la fin de son utilisation. Les équipements usagés peuvent avoir un effet néfaste sur l'environnement et la santé humaine en raison de la teneur potentielle en substances, mélanges et composants dangereux. Le mélange de déchets électroniques avec d'autres déchets ou leur démontage non professionnel peut entraîner un rejet de substances nocives pour la santé et l'environnement. L'appareil utilisé doit être déposé dans un point de collecte des déchets d'équipements électriques et électroniques. Afin d'obtenir des informations détaillées sur des lieux de collecte des déchets électriques et électroniques, l'utilisateur doit contacter le point de collecte des déchets d'équipements municipaux ou l'usine de traitement des déchets d'équipements.

LEES DE GEBRUIKSAANWIJZING AANDACHTIG EN GEHEEL DOOR VOORDAT U HET APPARAAT VOOR DE EERSTE KEER GAAT GEBRUIKEN.

- Lees eerst de onderstaande gebruiksaanwijzing aandachtig door voordat u het apparaat gaat gebruiken.
- Controleer voor het eerste gebruik of de spanning van het lokale stroomnet overeenkomt met de vereisten van de oplader.
- Laat het snoer van de oplader niet over scherpe randen hangen en vermijd dat het in contact komt met hete oppervlakken.
- Trek nooit aan het snoer om de oplader uit de wandcontactdoos te halen.
- Laat het apparaat niet onbeheerd achter indien het apparaat in werking is.
- Streng toezicht is noodzakelijk wanneer het apparaat in de buurt van kinderen gebruikt wordt.
- Gebruik het apparaat niet wanneer u denkt dat het apparaat beschadigd is.
- Het gebruik van accessoires die niet worden aanbevolen door de fabrikant, kan verwondingen of brand veroorzaken of tot beschadiging van het apparaat leiden.
- Streng toezicht is noodzakelijk wanneer het apparaat op de trap gebruikt wordt.
- Dompel het apparaat, het snoer of de oplader nooit onder in water of andere vloeistoffen.
- Gebruik de stofzuiger niet om brandbare en bijtende vloeistoffen, oplosmiddelen, lucifers, as, sigarettenpeuken, olie, scherpe voorwerpen e.d. op te zuigen. Dit kan leiden tot beschadiging van het apparaat of zelfs brand! Gebruik de stofzuiger ook niet in de buurt van brandbare vloeistoffen en substanties!
- Houd het apparaat vanwege de behuizing van kunststof uit de buurt van alle warmtebronnen (ovens, kachels e.d.).
- Blokkeer de in- en uitlatopeningen van de stofzuiger niet!
- De stofzuiger is bedoeld uitsluitend voor huishoudelijk gebruik.
- Het apparaat mag gebruikt worden door kinderen vanaf 8 jaar en ouder en door personen met beperkte fysieke of mentale vermogens of met gebrek aan ervaring of kennis, wanneer zij het apparaat onder toezicht gebruiken of zijn geïnstrueerd over het veilige gebruik ervan en zij de daaruit voortkomende gevaren begrijpen. Het apparaat mag niet door kinderen zonder toezicht worden gereinigd of onderhouden.
- Kinderen mogen niet met het apparaat spelen.
- Houd het apparaat en het snoer buiten bereik van kinderen jonger dan 8 jaar.
- Houd het apparaat buiten bereik van dieren en menselijke lichaamsdelen wanneer het apparaat is ingeschakeld en let erop om de zuigmond niet dichtbij de ogen en oren te brengen.
- Schakel de stofzuiger uit voordat u accessoires verwisselt.
- Stofzuig niet zonder het filter of als het beschadigd is.

- ▶ Controleer de buis en zuigmond - verwijder vuil dat binnen blijft zitten.
- ▶ Gebruik de stofzuiger uitsluitend binnenshuis en uitsluitend om droge oppervlakken te reinigen. Nat gereinigde tapijten dienen eerst te worden gedroogd alvorens te stofzuigen.
- ▶ Laat voor de veiligheid van kinderen de verpakkingsonderdelen niet vrij toegankelijk achter (plastic zakken, kartonnen dozen, polystyreen enz.).
- ▶ **WAARSCHUWING! Laat kinderen niet met de plastic zakken spelen. Verstikkingsgevaar!**

VEILIGHEIDSINSTRUCTIES VOOR DE ACCU

- ▶ Het apparaat bevat een lithium-ionbatterij. Lees de onderstaande aanbevelingen aandachtig door. Als de aanbevelingen niet worden opgevolgd, kan dit leiden tot schade aan het apparaat, elektrische schokken of brand.
- ▶ Open de behuizing van de accu niet. Vervang de batterijcellen niet.
- ▶ Bescherm de batterij tegen vocht, zonlicht en vuur. Bewaar de batterij niet in de buurt van andere elektrische apparaten en verwarmingstoestellen.
- ▶ Bewaar en gebruik de batterij bij temperaturen tussen 5 en 40 °C. Een te hoge temperatuur kan tot beschadiging van de batterij leiden. Een lage temperatuur vermindert de capaciteit en levensduur van de batterij.
- ▶ Kies bij vervanging altijd voor hetzelfde type batterij dat voor het apparaat is bedoeld. Gebruik geen ander type batterij.
- ▶ Bescherm de batterij tegen mechanische schade en schokken of laat de batterij niet vallen.
- ▶ Laad de batterij niet zonder toezicht op. Laad alleen op met behulp van de meegeleverde oplader.
- ▶ Koppel de oplader los van het lichtnet nadat de accu is opgeladen.
- ▶ Veroorzaak geen kortsluiting in de batterijcontacten. Een kortsluiting kan de batterij beschadigen en zelfs tot brand leiden. Houd de batterij uit de buurt van paperclips, spijkers, munten en andere metalen voorwerpen.
- ▶ Laad de batterij volledig op voordat u deze voor het eerst gebruikt.

BESCHRIJVING VAN HET APPARAAT

De MOD-36 stofzuiger combineert het gemak van het gebruik van een cycloon en een draadloze stofzuiger. Door de cycloontechnologie filter je stof zonder stofzakken te gebruiken met middelpuntvliedende kracht, waardoor het gemakkelijk is om het stofreservoir boven de vuilnisbak te legen. De toegepaste lithium-ionbatterij met een van de grootste verhoudingen tussen de hoeveelheid geaccumuleerde energie en het gewicht maakt het apparaat licht en zorgt voor een lange werktijd na het opladen. De stofzuiger is uitgerust met een tweetraps zuigkrachtregeling.

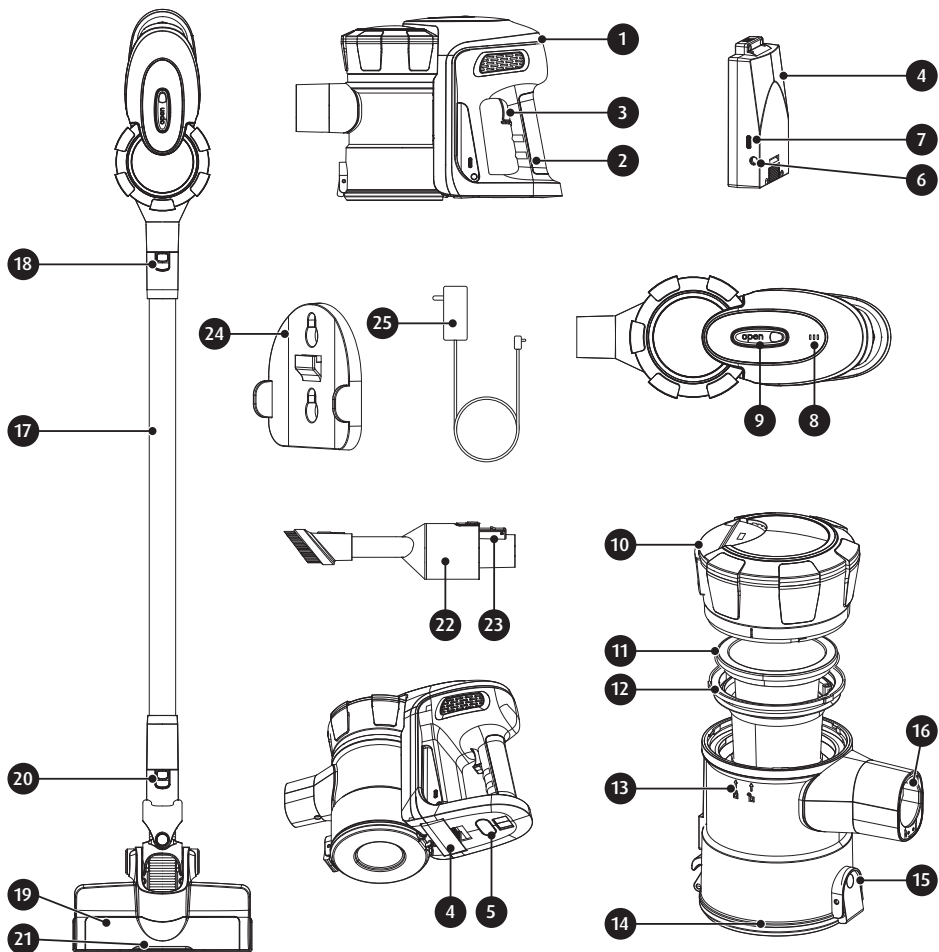

- | | |
|---|---|
| 1. Motormodule | 14. Bodem stofopvangbak |
| 2. Handvat | 15. Ontgrendelingsknop onderkant |
| 3. Aan/Uit knop | 16. Aanzuigbusingang |
| 4. Oplaadbare lithium-ionbatterij | 17. Aanzuigbuis |
| 5. Ontgrendelingsknop batterij | 18. Ontgrendelingsknop aanzuigbuis |
| 6. Oplader aansluiting | 19. Elektrische borstel |
| 7. Oplaadindicator | 20. Ontgrendelingsknop elektrische borstel |
| 8. Controlelampjes voor werking en laadstatus van de batterij | 21. LED-achtergrondverlichtingsdiodes |
| 9. Ontgrendelingsknop stofopvangbak | 22. Uittrekbaar multifunctioneel zuigmondstuk |
| 10. Deksel stofopvangbak | 23. Ontgrendelingsknop zuigmondstuk |
| 11. Motorfilter | 24. Montagebeugel wand |
| 12. Voorfilter (mesh) | 25. Oplader |
| 13. Stofopvangbak | |

NL

VOOR HET EERSTE GEBRUIK

1. Neem de stofzuiger uit de doos, verwijder alle stickers, transportblokkades, zakken en doosvullers.
2. Controleer na het uitpakken het apparaat zorgvuldig op uiterlijke schade, mogelijk ontstaan tijdens transport. Neem contact op met uw verkoper als u schade vermoedt.
3. Monteer de stofzuiger op correcte wijze (zie hoofdstuk: "MONTAGE VAN DE STOFZUIGER").
4. Laad de stofzuigerbatterij op (zie hoofdstuk: "OPLADEN VAN DE BATTERIJ").
5. Zorg ervoor dat de parameters van uw netvoeding overeenkomen met de gegevens op het typeplaatje van de oplader.

DEMONTAGE VAN DE STOFZUIGER

1. Druk op de ontgrendelsknop van het stofopvangbak (9) en verwijder de stofopvangbak van de motoreenheid (fig. 1).
2. Draai het deksel van stofopvangbak (10) een beetje en til het op. Let op de markeringen op de container die aangeven dat het slot ontgrendeld is (fig. 2).

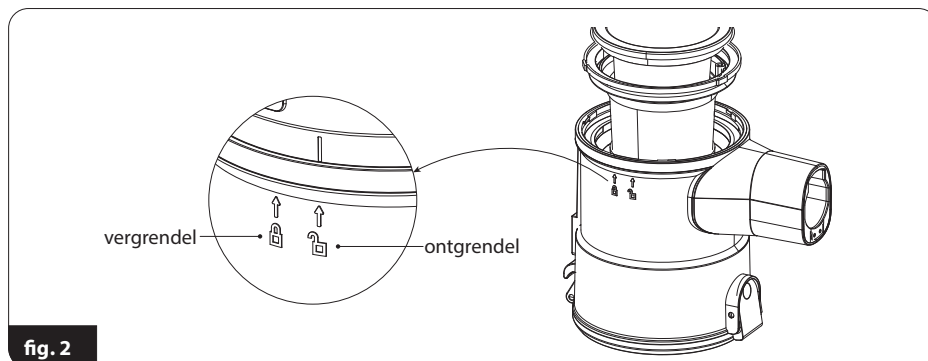
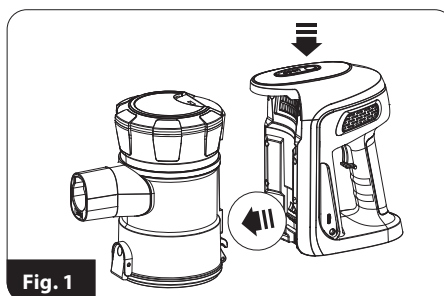

3. Haal het motorfilter (11) en het voorfilter (mesh) (12) uit de stofopvangbak - (fig. 3).

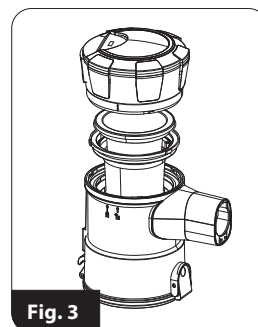

MONTAGE VAN DE STOFZUIGER

1. Plaats het voorfilter (mesh) (12) in de stofopvangbak - zorg ervoor dat de drie uitsteeksels op de buitenste filtering op zijn plaats in de stofopvangbak komen.
2. Plaats het motorfilter (11) op het voorfilter (mesh) (12).
3. Bevestig het deksel van stofopvangbak op het reservoir en draai het lichtjes - denk aan de markeringen op het reservoir.
4. Zet de stofopvangbak op de motorunit en vergrendel hem, let op dat de stofbak aan de onderkant een haak heeft, die aan het betreffende element in de motorunit moet haken; druk vervolgens het reservoir op de motorunit (fig. 4).

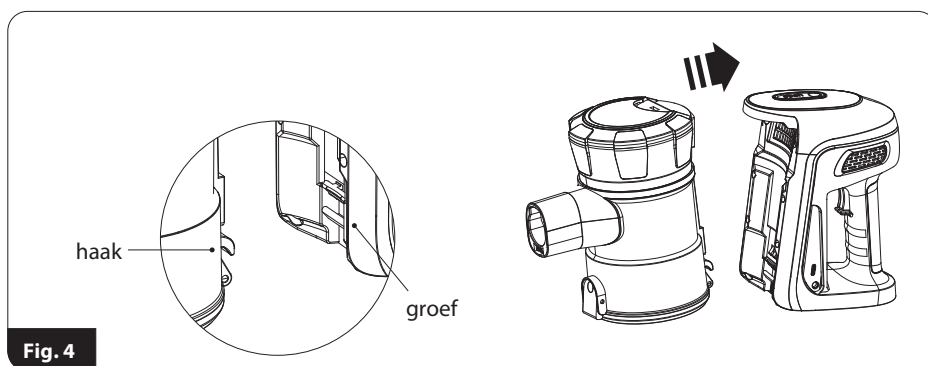

5. Sluit de aanzuigbuis (17) of een geschikte borstel direct aan op de aansluiting van de zuigbuis (16) (fig.5). Het verwijderen van de buis of accessoires is alleen mogelijk na het indrukken van de ontgrendelingsknop (18), (20) of (23).

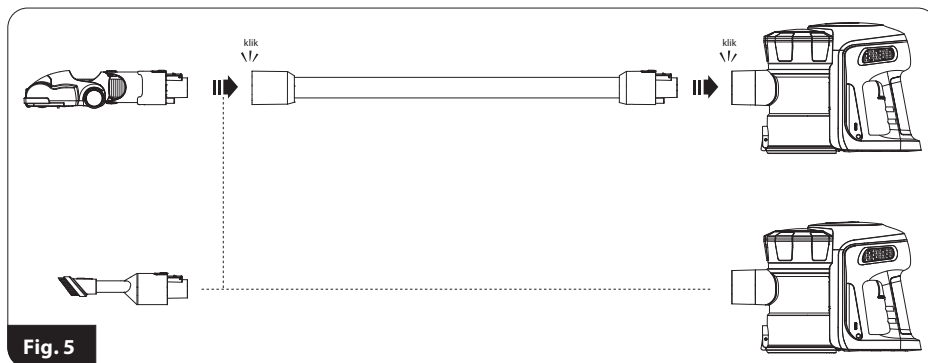

WAARSCHUWING! Zet de niet-gemonteerde stofzuiger niet aan!

OPLADEN VAN DE BATTERIJ

WAARSCHUWING! Laad de accu op voordat u de stofzuiger voor het eerst gebruikt. De tijd die nodig is om de batterij op te laden is ongeveer 3,5-4 uur.

WAARSCHUWING! Gebruik alleen de originele bijgeleverde oplader om de stofzuiger batterij op te laden. Terwijl de batterij wordt opgeladen, is de mogelijkheid om de stofzuiger te starten geblokkeerd.

1. Installeer de batterij (4) in de motormodule (1). Zorg ervoor dat deze goed in de stofzuiger zit (fig. 6). De batterij kan alleen uit de stofzuiger worden verwijderd door de knop (5) ingedrukt te houden.

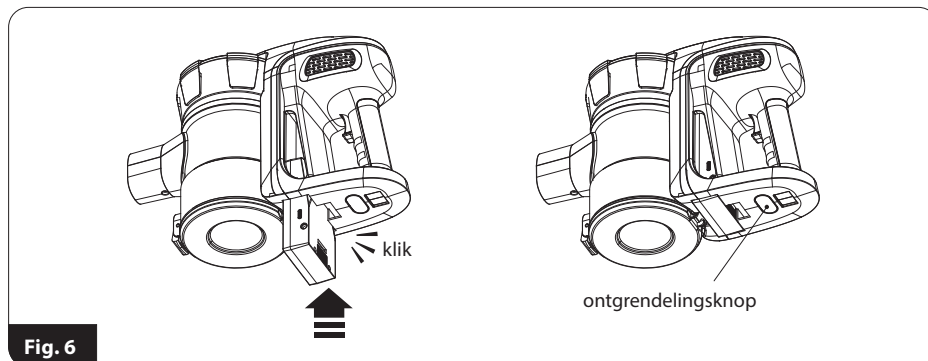

2. Sluit de oplaadkabel (25) aan de aansluitplaats (6) en de oplader op een stopcontact - het controlelampje (7) gaat rood branden, wat betekent dat de batterij wordt opgeladen.

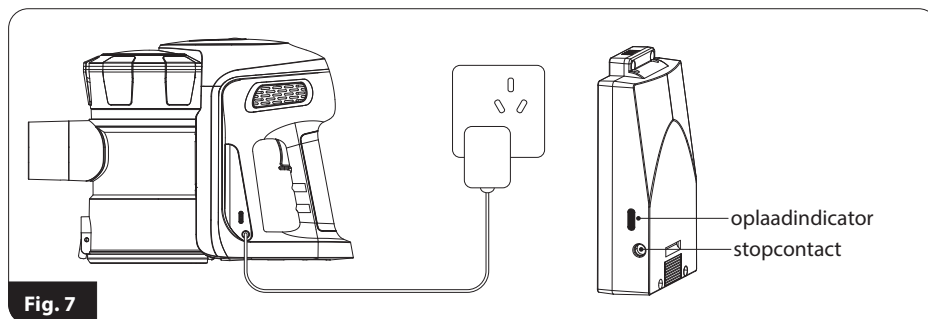

3. Het opladen van de batterij wordt aangegeven door de verandering van de indicator kleur (7) naar blauw.
4. Koppel de lader van het lichtnet en de laadkabel van de accu los.

GEBRUIK VAN DE STOFZUIGER

1. Zorg ervoor dat de stofzuiger goed is gemonteerd en dat de batterij is opgeladen.
2. Sluit de juiste accessoires aan:
 - ▶ **Multifunctionele elektrische borstel met verlichting (19)** - voor alle soorten harde oppervlakken en tapijten, LED-verlichting verlicht het gereinigde oppervlak, waardoor perfect stofzuigen mogelijk is

- ▶ **Uittrekbaar multifunctioneel zuigmondstuk (22)** - speciaal voor het stofzuigen van rolgordijnen, lampenkappen, spiegels en overal waar zacht stofzuigen prioriteit heeft, kunt u de borstel met verstelbare lengte aan de omstandigheden van het stofzuigen aanpassen. Afhankelijk van de behoeftes kan men de accessoires op de zuigbuis (17) of op de aanzuigbuis (16) bevestigen.
- 3. Start de stofzuiger met de schakelaar (3). De stofzuiger zal met een lage zuigkracht werken. Na het starten brandt ook de batterijoplaadindicator (8).
- 4. Druk nogmaals op de schakelaar (3) **om de hoge zuigkracht te activeren.**
- 5. Controleer regelmatig of de stofopvangbak (13) vol is. Een overvolle stofopvangbak vermindert de stofzuigprestaties, verhoogt het energieverbruik en zorgt ervoor dat de filters sneller vuil worden.

WAARSCHUWING! Zorg ervoor dat de stofopvangbak niet overvol raakt! Het stofniveau mag het niveau "MAX" niet overschrijden.

WAARSCHUWING! Als de zuigkracht van de stofzuiger aanzienlijk afneemt, dan is de buis en/of de zuigmond verstopt en/of is de stofopvangbak vol. Maak de buis en/of het zuigmondstuk schoon en/of leeg de stofopvangbak.

- 6. Ga als volgt te werk om de stofopvangbak te legen:
 - Zet de stofzuiger uit met behulp van de schakelaar (3).
 - Plaats de stofopvangbak over de vuilnisbak.
 - druk op de openingsknop van de bodem stofopvangbak (15) en leeg de inhoud van de stofopvangbak in een vuilnisbak
 - Sluit de bodem (14).
 - Zet het apparaat aan en ga verder met schoonmaken.
- 7. Schakel na het stofzuigen de stofzuiger uit met de schakelaar (3), maak de stofopvangbak schoon en laad de accu op. Met een volledig opgeladen batterij kan de stofzuiger tot 40 minuten werken met een lage zuigkracht. Naast de oplaadindicator (8), geeft de stofzuiger met een aanzienlijke afname van de zuigkracht aan dat de batterij moet worden opgeladen.

NL

PLAATSEN VAN DE STOFZUIGER IN DE BEUGEL

De stofzuiger MOD-36 is voorzien van een montagebeugel wand (24) om de stofzuiger aan de muur te bevestigen. Om de montagebeugel wand te gebruiken, bevestig deze aan de muur:

- 1. Kies een geschikte plaats op een geschikte hoogte zodat de stofzuiger met de zuigbuis en de elektrische borstel past (de borstel moet op de grond rusten).
- 2. Zorg ervoor dat er geen elektrische draden op de gekozen plek in de muur zijn gelegd.
- 3. Plaats de montagebeugel wand (24) op de gekozen plaats op de muur, een meubel, enz. en markeer met een potlood de plaatsen voor de schroeven die bij de stofzuiger zijn geleverd.

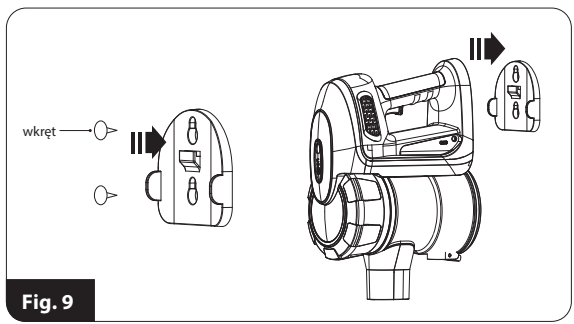

Fig. 9

4. Draai de schroeven (fig. 9) maar niet helemaal vast, zodat u de montagebeugel wand gemakkelijk kunt bevestigen.
5. Hang de stofzuiger in de montagebeugel wand.

REINIGING EN ONDERHOUD

WAARSCHUWING! Dompel het apparaat, de oplader, de accu of het laadstation nooit onder in water!

WAARSCHUWING! Voor de beste prestaties dient u de filters en de stofopvangbak na elk gebruik te reinigen.

WAARSCHUWING! Onderhoudswerkzaamheden moeten worden uitgevoerd terwijl de stofzuiger is uitgeschakeld en de oplaadkabel is losgekoppeld!

1. Reinig de buitenkant van de stofzuiger met een vochtige doek en veeg deze droog. Gebruik een mild wasmiddel voor hardnekkig vuil.
2. Reinig het voorfilter (mesh) (12) en het motorfilter (11) van stof met een fijne borstel. U kunt ze ook onder stromend water wassen, maar droog ze goed af voordat u ze weer in elkaar zet. Maak de binnenkant van de stofopvangbak schoon met een vochtige doek.

WAARSCHUWING! Filters moeten voor montage volledig droog zijn. Dompel de stofopvangbak niet onder in water.

3. Laad de batterij op na elk gebruik van de stofzuiger. Berg de stofzuiger niet op met een lege accu. Laad de batterij alleen op met behulp van de meegeleverde oplader. Veroorzaak geen kortsluitingen in de batterij. Vervang de batterij door hetzelfde type batterij.

WAARSCHUWING! Gooi de gebruikte batterij niet weg bij het huisvuil. Breng het afgedankte apparaat naar de betreffende afvalverwerkingsafdeling van uw gemeente of de winkel. Gooi de batterij niet in vuur!

4. Maak de roterende rol van de elektrische borstel regelmatig schoon. De rol kan na het ontgrendelen van de vergrendeling in het onderste deel van de elektrische borstel worden gemonteerd, zoals met de pijl in fig. 10 is gemarkeerd. Plaats de rol na het reinigen ervan terug in de elektrische borstels en vergrendel het slot terug.

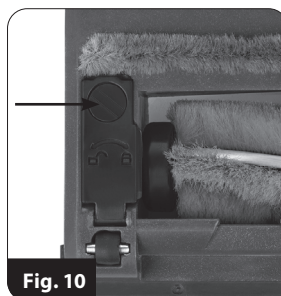

Fig. 10

PROBLEMEN EN OPLOSSINGEN

PROBLEEM	OORZAAK	OPLOSSING
De stofzuiger start niet.	Lege accu	Laad de batterij op.
	Het laadproces is bezig.	Wacht tot het proces is voltooid.
Kleine zuigkracht	Verstopte buis of borstel	Verwijder de oorzaak van de verstopping.
	De stofopvangbak is vol.	Leeg de stofopvangbak.
Er komt stof uit de stofzuiger.	Verstopte filters	Maak de filters schoon.
	Verkeerd gemonteerde stofopvangbak	Monteer de container correct.

SPECIFICATIES

De technische parameters staan vermeld op het typeplaatje van het product.

Maximaal geluidsniveau 76 dB



oplader



stofzuiger

Opgelet! MPM agd S.A. behoudt zich het recht voor om technische wijzigingen aan te brengen.

NL

CORRECTE VERWIJDERING VAN DIT PRODUCT (elektrische en elektronische afvalapparatuur)

Polen



De markering op het product geeft aan dat het product aan het einde van zijn levensduur niet samen met ander huishoudelijk afval mag worden weggegooid. Afdankte apparatuur kan een nadelig effect hebben op het milieu en de menselijke gezondheid vanwege het mogelijke gehalte aan gevaarlijke stoffen, mengsels en componenten. Het mengen van elektronisch afval met ander afval of het onprofessioneel demonteren daarvan kan leiden tot het vrijkomen van stoffen die schadelijk zijn voor de gezondheid en het milieu. Een afgedankt apparaat moet worden ingeleverd bij een inzamelpunt voor afgedankte elektrische en elektronische apparatuur. Om gedetailleerde informatie te verkrijgen over de plaats van het inleveren van elektrisch en elektronisch afval, dient de gebruiker contact op te nemen met het gemeentelijk inzamelpunt voor afval of de verwerkingspunt voor afgedankte apparatuur.

ANTES DEL PRIMER USO, LEE ATENTAMENTE LAS INSTRUCCIONES DE FUNCIONAMIENTO

- ▶ Por favor, lee atentamente las instrucciones de funcionamiento antes de usarlo.
- ▶ Antes de usarlo por primera vez, verifique que el voltaje en el enchufe de la pared coincida con el cargador.
- ▶ No cuelgues el cable de alimentación sobre bordes afilados y no permites que toque superficies calientes.
- ▶ Nunca tire del cable para desconectar el cargador de la fuente de alimentación.
- ▶ Nunca dejes el dispositivo desatendido cuando esté encendido,
- ▶ Ten especial cuidado cuando hay niños en las proximidades del dispositivo.
- ▶ No intente utilizar la aspiradora si sospecha algún daño técnico.
- ▶ El uso de accesorios no recomendados por el fabricante puede dañar el dispositivo, provocar un incendio o causar lesiones.
- ▶ Tenga especial cuidado cuando trabaje con la aspiradora en las escaleras.
- ▶ No sumerjas el dispositivo, el cable y el enchufe en agua u otros líquidos.
- ▶ No utilice la aspiradora para recoger líquidos inflamables y corrosivos, disolventes, cerillas, cenizas, colillas de cigarrillos, aceites, objetos afilados, etc. ¡Esto puede dañar el dispositivo o incluso provocar un incendio! Además, ¡no aspire cerca de líquidos o sustancias inflamables!
- ▶ Debido a la carcasa de plástico de la aspiradora, mantenga el dispositivo alejado de cualquier fuente de calor (calentadores, estufas, etc.).
- ▶ No bloquee las entradas y salidas de aire.
- ▶ La aspiradora está diseñada únicamente para uso doméstico.
- ▶ Este equipo puede ser utilizado por niños de por lo menos 8 años de edad, por personas con capacidades físicas o mentales reducidas y por personas que no disponen de experiencia ni de conocimiento del dispositivo, siempre que se les supervise o se les proporcione instrucción para utilizar el equipo de manera segura, de modo que se puedan comprender los riesgos asociados a su uso. Los niños no deben realizar la limpieza ni el mantenimiento del dispositivo sin supervisión.
- ▶ Debe vigilarse que los niños no jueguen con el equipo/dispositivo.
- ▶ Mantén el dispositivo y su cable fuera del alcance de los niños menores de 8 años.
- ▶ No aspire las personas o animales con la aspiradora, y tenga especial cuidado de no acercar las puntas de succión a los ojos y oídos.
- ▶ Apague la aspiradora antes de cambiar los accesorios.
- ▶ No aspire sin filtros o si están dañados.
- ▶ Revise la manguera de succión, los tubos y las boquillas; elimine los desechos del interior.
- ▶ Use la aspiradora solo en interiores y solo para aspirar superficies secas. Seque las alfombras limpias en húmedo antes de pasar la aspiradora.

- Por la seguridad de los niños, por favor no permitir su acceso a ninguna parte del embalaje (bolsas de plástico, cartones, poliestireno, etc.).
- **¡ADVERTENCIA! No dejes que los niños jueguen con el film de plástico. ¡Peligro de asfixia!**

INSTRUCCIONES DE SEGURIDAD PARA LA BATERÍA

- El dispositivo contiene una batería de iones de litio. Lea atentamente los siguientes consejos. De lo contrario, se pueden producir daños en el equipo, descargas eléctricas o incendios.
- No abra la carcasa de la batería. No reemplace las celdas de la batería.
- Proteja la batería contra la humedad, la luz solar y el fuego. No guarde la batería cerca de otros aparatos eléctricos y de calefacción.
- Guarde y use la batería a temperaturas entre 5 y 40°C. Una temperatura demasiado alta puede dañar la batería. La baja temperatura reduce la capacidad y la vida útil de la batería.
- Siempre reemplace con el mismo tipo de batería dedicada al dispositivo. No utilice ningún otro tipo de batería.
- Proteja la batería contra daños mecánicos, no permita golpes ni caídas de la batería.
- No cargue la batería sin supervisión. Cargue solo con un cargador dedicado que viene con la batería.
- Después de cargar la batería, desconecte el cargador de la red eléctrica.
- No cortocircuite los contactos de la batería. Un cortocircuito puede dañar la batería e incluso provocar un incendio. Mantenga la batería alejada de clips, clavos, monedas y otros objetos metálicos.
- Cargue completamente la batería antes de usar el dispositivo por primera vez.

DESCRIPCIÓN DEL DISPOSITIVO

La aspiradora MOD-36 combina la comodidad de usar un ciclón y una aspiradora inalámbrica. La tecnología ciclónica le permite filtrar el polvo sin el uso de bolsas para el polvo mediante la fuerza centrífuga, lo que facilita el vaciado del contenedor de polvo sobre el cubo de la basura. La batería de iones de litio usada con una de las mayores proporciones de la cantidad de energía acumulada a su peso hace que el dispositivo sea liviano y proporciona un largo tiempo de funcionamiento después de la carga. La aspiradora está equipada con un ajuste de potencia de succión de dos etapas

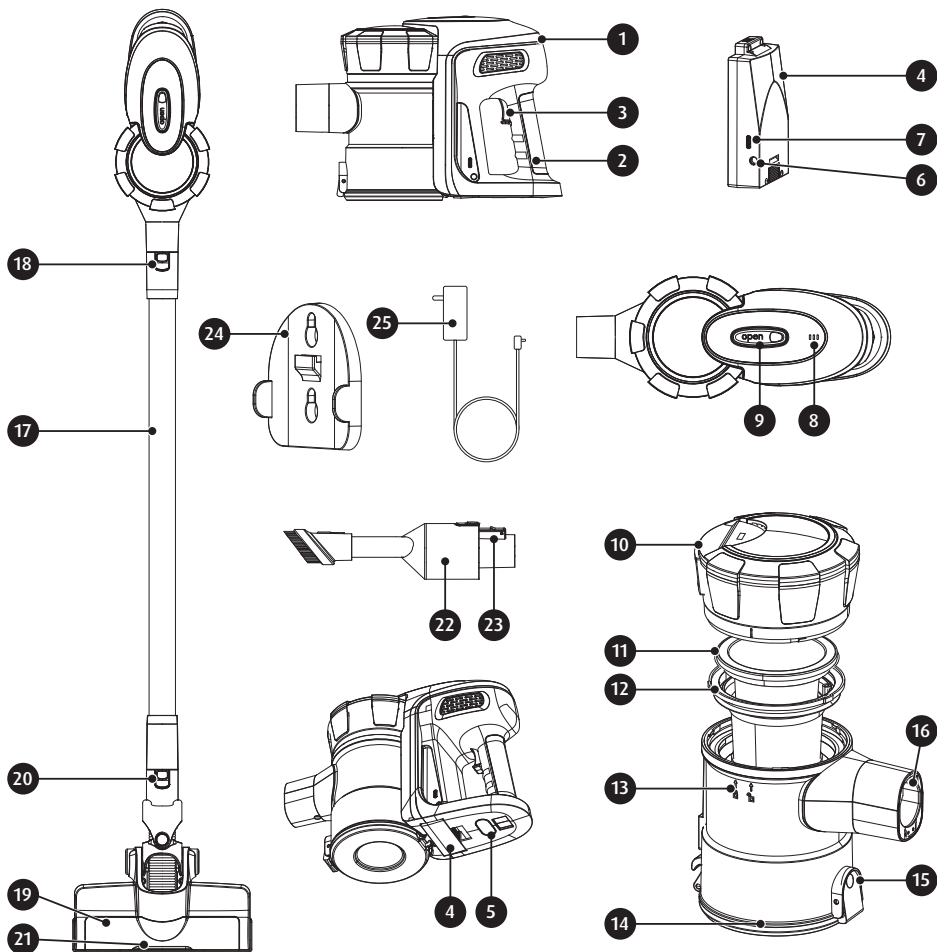

- | | |
|--|---|
| 1. Módulo de motor | 13. Contenedor de polvo |
| 2. Mango | 14. parte inferior del contenedor de polvo |
| 3. Interruptor encendido/apagado | 15. Botón de liberación de la parte inferior |
| 4. Batería de iones de litio | 16. Toma de tubo de succión |
| 5. Botón de liberación de la batería | 17. tubo de succión |
| 6. Enchufe del cargador | 18. Botón de liberación del tubo de succión |
| 7. Indicador de carga | 19. cepillo eléctrico |
| 8. Lámparas de control de funcionamiento y estado de carga de la batería | 20. Botón de liberación del cepillo eléctrico |
| 9. Botón de liberación del contenedor de polvo | 21. Diodos de iluminación (LED) |
| 10. Tapa del depósito de polvo | 22. Accesorio extraíble multifunción |
| 11. filtro de motor | 23. Botón de liberación para accesorio multifunción |
| 12. Prefiltro (malla) | 24. Soporte de montaje en pared |
| | 25. Cargador |

ANTES DEL PRIMER USO

1. Saque la aspiradora de la caja, retire todas las pegatinas, los seguros de transporte, las bolsas y los rellenos.
2. Comprueba el dispositivo para detectar daños que puedan surgir durante el transporte. En caso de sospecha de daños, contacte con el vendedor.
3. Montar correctamente el aspirador (ver apartado: "MONTAJE DE LA ASPIRADORA").
4. Cargue la batería de la aspiradora (consulte el capítulo: "CARGA DE BATERÍA")
5. Asegúrate de que los parámetros de su fuente de alimentación coincidan con los datos de la placa de características del dispositivo.

DEMONTAJE DE LA ASPIRADORA

1. Presione el botón de liberación del contenedor de polvo (9) y retire el contenedor de polvo de la unidad del motor (Fig. 1).
2. Gire ligeramente la tapa del depósito de polvo (10) y levántela. Preste atención a las marcas en el contenedor que muestran que el bloqueo está liberado (fig. 2).

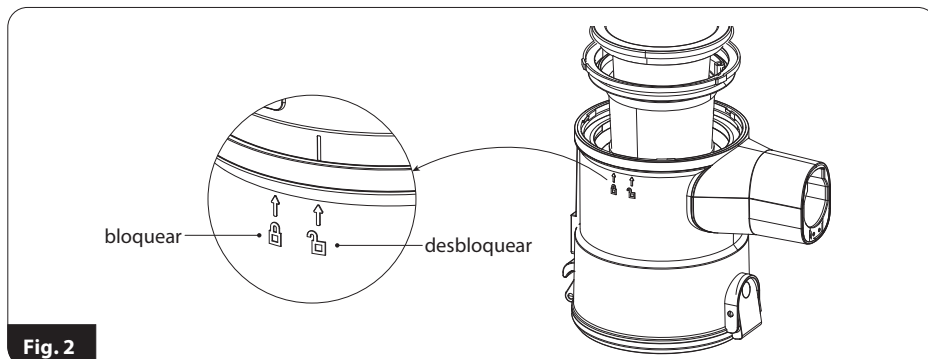
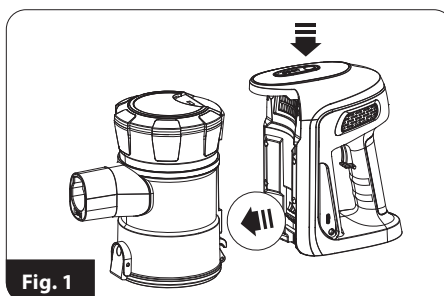

3. Saque el filtro del motor (11) y el filtro de malla (12) - (fig. 3) del depósito de polvo.

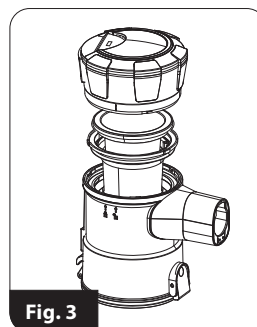

MONTAJE DE LA ASPIRADORA

1. Inserte el filtro de malla (12) en el contenedor de polvo; asegúrese de que las tres protuberancias en el anillo del filtro exterior tomen su lugar en el contenedor de polvo.
2. Coloque el filtro del motor (11) en el filtro de malla (12).
3. Coloque la tapa del contenedor de polvo en el contenedor y gírela ligeramente; recuerde las marcas en el contenedor.
4. Coloque y bloquee el contenedor de polvo en la unidad de motor, preste atención a que el contenedor de polvo tenga un gancho en la parte inferior, que debe engancharse en el elemento apropiado en la unidad de motor; luego presione el recipiente sobre la unidad del motor (fig.4).

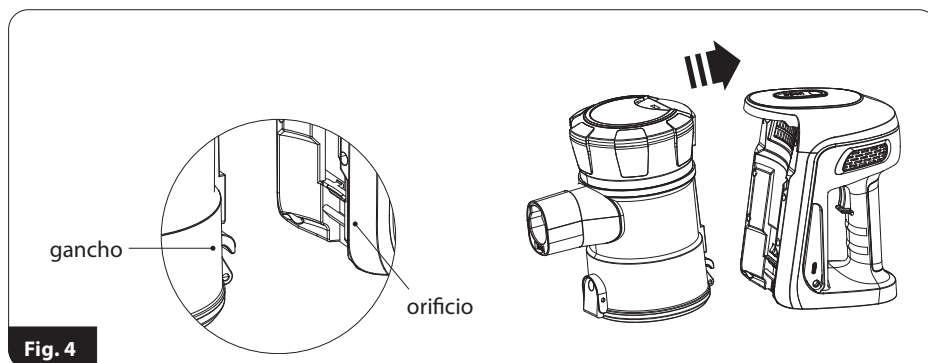

5. Conectar el tubo de aspiración (17) o los accesorios correspondientes directamente a la tubuladura del tubo de aspiración (16) (Fig. 5). La extracción del tubo o de los accesorios sólo es posible después de pulsar el botón de desbloqueo (18), (20) o (23).

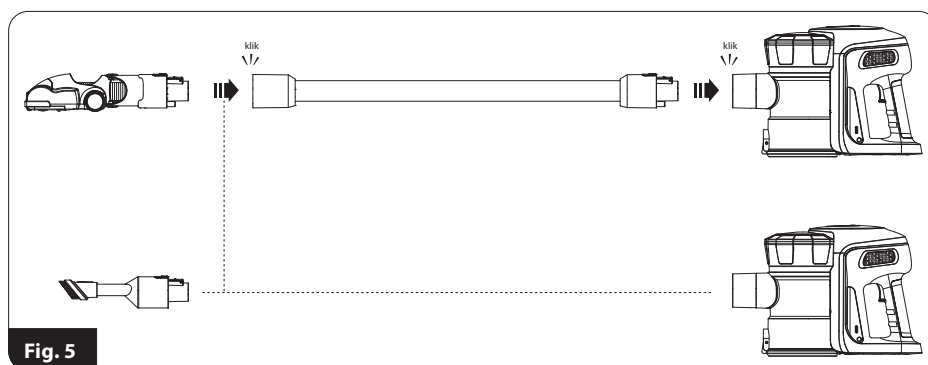

¡ATENCIÓN! ¡No ponga en marcha la aspiradora cuando no esté montada!

CARGA DE BATERÍA

¡ATENCIÓN! Cargue la batería antes de usar la aspiradora por primera vez. El tiempo necesario para cargar la batería es de aproximadamente 3,5-4 horas.

¡ATENCIÓN! Cargue la batería únicamente con el cargador suministrado. Mientras se carga la batería, la capacidad de iniciar la aspiradora está bloqueada.

1. Instale la batería (4) en la unidad del motor (1). Asegúrese de que esté correctamente asentado en la aspiradora (fig. 6). La batería solo se puede quitar de la aspiradora manteniendo presionado el botón (5).

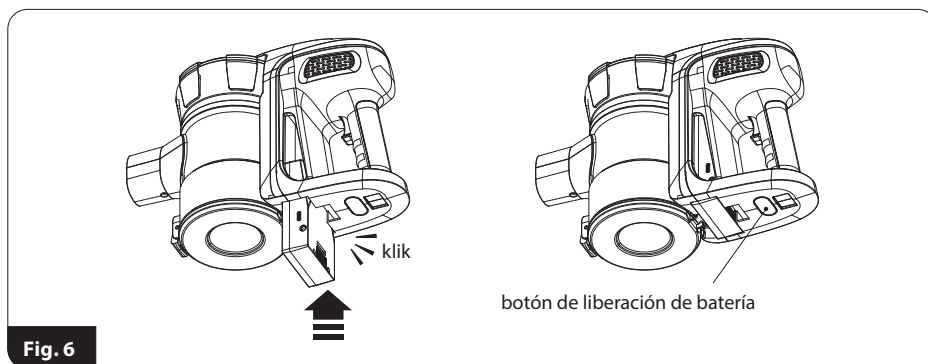

2. Conecte el cable del cargador (25) al enchufe del cargador (6) y el cargador a un enchufe de pared (Fig. 7) - el indicador de carga (7) se pondrá rojo, lo que indica el proceso de carga.

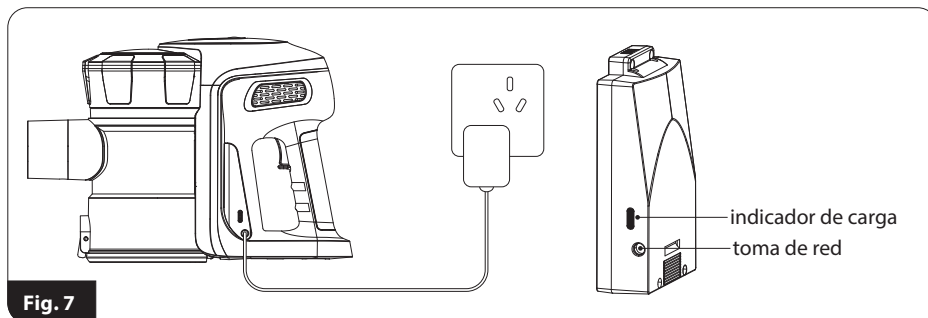

3. La carga de la batería se indicará mediante el cambio de color del indicador (7) a azul.
4. Desconecte el cargador de la red eléctrica y desconecte el cable del cargador de la batería.

USO DE ASPIRADORA

1. Asegúrese de que la aspiradora esté correctamente ensamblada y que la batería esté cargada.
2. Conecte los accesorios apropiados:

► **cepillo eléctrico multifuncional con iluminación** (19) - para todo tipo de superficies duras y alfombras, la iluminación LED ilumina la superficie limpia, lo que permite una aspiración perfecta

► **Accesorio extraíble multifunción** (22) - dedicado a aspirar persianas enrollables, pantallas de lámparas, espejos y donde una prioridad sea una aspiración suave, la longitud ajustable del cepillo le permite ajustarlo a las condiciones de aspiración

Según las necesidades, fije los accesorios al tubo de aspiración (17) o a la toma (16).

3. Arranque la aspiradora con el interruptor (3). La aspiradora funcionará con poca potencia de succión. Después del arranque, el indicador de carga de la batería (8) también se enciende.
4. Para activar **la potencia de succión alta**, presione nuevamente el interruptor (3).
5. Compruebe periódicamente el llenado del contenedor de polvo (13). Un contenedor demasiado lleno reduce el rendimiento de limpieza, aumenta el consumo de energía y hace que los filtros se ensucien más rápido.

¡ATENCIÓN! ¡No permita que el contenedor de polvo se llene en exceso! El nivel de polvo en el contenedor de polvo no debe exceder el nivel "MAX".

¡ATENCIÓN! Si la potencia de succión de la aspiradora ha disminuido significativamente, la tubería y/o la boquilla de succión están bloqueadas y/o el depósito de polvo está lleno. Limpie la tubería y/o la boquilla de succión y/o vacíe el contenedor de polvo.

6. Para vaciar el contenedor de polvo, proceda de la siguiente manera:
 - apague la aspiradora con el interruptor (3)
 - coloque el contenedor de polvo sobre el cubo de basura
 - presione el botón de apertura inferior (15) y vacíe el contenido del contenedor en un cubo de basura
 - cerrar la parte inferior (14)
 - encienda el aparato y continúe la aspiración
7. Después de terminar de aspirar, apague la aspiradora con el interruptor (3), limpie el contenedor de polvo y cargue la batería. Una batería completamente cargada puede hacer funcionar la aspiradora hasta 40 minutos con poca potencia de succión. Además del indicador de carga (8), la aspiradora señalará la necesidad de cargar la batería con una disminución significativa de la potencia de succión.

ESTACIONAMIENTO DE LA ASPIRADORA EN EL SOPORTE

El aspirador MOD-36 está equipado con un soporte (24) para montar el aspirador en la pared. Para usar el soporte, fíjelo a la pared:

1. Seleccione un lugar adecuado a una altura adecuada para que quepa la aspiradora con el tubo y el cepillo eléctrico (el cepillo debe apoyarse en el suelo).
2. Asegúrese de que no se hayan tendido cables eléctricos en el lugar seleccionado en la pared.
3. Coloque el soporte (24) en el lugar seleccionado en la pared, muebles, etc. y marque con un lápiz los lugares para los tornillos provistos con la aspiradora.

4. Apriete los tornillos (Fig. 9), pero no los apriete completamente para que pueda colocar fácilmente el mango.
5. Estacione la aspiradora en el soporte.

LIMPIEZA Y MANTENIMIENTO

¡ATENCIÓN! ¡No sumerja la aspiradora, el cargador y la batería en agua!

¡ATENCIÓN! Para obtener el mejor rendimiento, limpie los filtros y el contenedor de polvo después de cada uso.

¡ATENCIÓN! Las operaciones de mantenimiento deben realizarse con la aspiradora apagada y el cable del cargador desconectado!

1. Limpie las superficies exteriores de la aspiradora con un paño húmedo y luego séquelas. En caso de que haya mucha suciedad, usa un poco de detergente suave.
2. Limpie el filtro de malla (12) y el filtro del motor (11) del polvo con un cepillo fino. También puede lavarlos con agua corriente, pero séquelos bien antes de volver a armarlos. Limpie el interior del depósito de polvo con un paño húmedo.

¡ATENCIÓN! Los filtros deben estar completamente secos antes del montaje. No sumerja el contenedor de polvo en agua.

3. Cargue la batería después de cada uso de la aspiradora. No guarde la aspiradora con la batería descargada. Sólo cargue la batería y apáguela con el cargador proporcionado. No corte los contactos de la batería. Reemplace solo con el mismo tipo.

¡ATENCIÓN! No tire la batería usada a la basura. Deshágase de ella devolviéndolo en los puntos correspondientes o en la tienda. ¡No arroje la batería al fuego!

4. Limpie periódicamente el eje giratorio del cepillo eléctrico. El rodillo se puede desmontar después de soltar el bloqueo en la parte inferior del cepillo eléctrico marcado con la flecha en la Fig. 10. Después de limpiar el rodillo, vuelva a colocarlo en el cepillo eléctrico y vuelva a colocar el bloqueo.

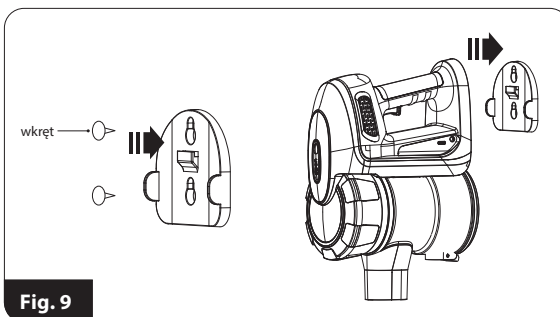

Fig. 9

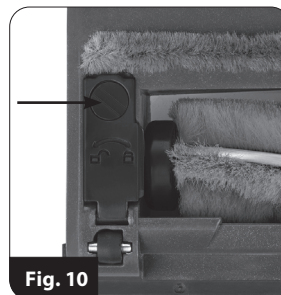

Fig. 10

PROBLEMAS Y MÉTODOS DE ELIMINARLOS

PROBLEMA	CAUSA	MÉTODO DE ELIMINAR
La aspiradora no arranca	Batería descargada	Carga la batería
	El proceso de carga está en curso.	Espere a que termine el proceso
Bajo poder de succión	Tubo o cepillo obstruido	Eliminar la causa de la obstrucción.
	El contenedor de polvo está lleno	Contenedor de polvo
Vaciar el contenedor de polvo	Filtros obstruidos	limpiar los filtros
	Contenedor mal ensamblado	Montar el contenedor correctamente

DATOS TÉCNICOS

Los parámetros técnicos se presentan en la placa de identificación del producto.

Nivel máximo de ruido: 76 dB



Cargador



aspiradora

¡Atención! La empresa MPM agd S.A. se reserva el derecho a realizar cambios técnicos.

ES

ELIMINACIÓN CORRECTA DEL PRODUCTO (aparatos eléctricos y electrónicos usados)

Polonia



La etiqueta colocada en el producto indica que el producto no debe desecharse después de la vida útil con otros residuos domésticos. El aparato usado puede tener efectos nocivos sobre el medio ambiente y la salud de personas, debido al posible contenido de sustancias, mezclas y componentes peligrosos. La mezcla de los desechos electrónicos con otros residuos o su desmontaje no profesional puede dar lugar a la liberación de sustancias nocivas para la salud y el medio ambiente. El aparato usado deberá entregarse al punto de recepción de los residuos de aparatos eléctricos y electrónicos usados. Con el fin de obtener información detallada sobre el lugar de entrega de los residuos de aparatos eléctricos y electrónicos, el usuario deberá ponerse en contacto con el punto de recogida municipal de aparatos usados o con la planta procesadora de aparatos usados.

Życzymy zadowolenia z użytkowania naszego wyrobu i zapraszamy
do skorzystania z szerokiej oferty handlowej firmy **MPM**

We wish you satisfaction from using the product and invite you to check a wide range
of other **MPM** appliances

Желаем получить удовольствие от использования нашего продукта
и приглашаем воспользоваться широким коммерческим предложением
компании **MPM**

Wir wünschen Ihnen Zufriedenheit bei der Benutzung unseres Produkts und wir
ermutigen Sie, das breitgefächerte Handelsangebot der Firma **MPM** zu nutzen

Vi auguriamo la massima soddisfazione dall'uso del nostro prodotto e vi invitiamo
a usufruire della nostra ricca offerta commerciale. **MPM**

Nous vous souhaitons d'être satisfait de l'utilisation de notre produit et vous invitons
à profiter de notre offre commerciale étendue **MPM**

We wensen u veel plezier met het gebruik van ons product en nodigen u uit om gebruik
te maken van het brede commerciële aanbod van het bedrijf **MPM**

Deseamos que estés satisfecho con el uso de nuestro producto y te invitamos
a aprovechar la amplia oferta comercial de nuestra empresa **MPM**

MPM agd S.A.
ul. Brzozowa 3, 05-822 Milanówek, Polska
tel.: (22) 380 52 34, fax: (22) 380 52 72, BDO: 000027599
www.mpm.pl