

# EBRAUCHSANWEISUNG (EN)



## FlinQ Intelligente Infrarot-Heizplatte



**ANLEITUNGEN SORGFÄLTIG LESEN:** Lesen und befolgen Sie alle Anweisungen. Bewahren Sie die Anleitung zum späteren Nachschlagen an einem sicheren Ort auf. Erlauben Sie niemandem, der diese Anweisungen nicht gelesen hat, das Heizgerät zusammenzubauen, anzuzünden, einzustellen oder zu bedienen.

## WICHTIGE HINWEISE

### BITTE LESEN UND SPEICHERN SIE DIESE WICHTIGEN SICHERHEITSHINWEISE

**Bei der Verwendung von Elektrogeräten sollten stets grundlegende Vorsichtsmaßnahmen beachtet werden, um die Gefahr von Bränden, Stromschlägen und Verletzungen zu verringern. Dazu gehören unter anderem die folgenden Punkte:**

1. Lesen Sie alle Anweisungen, bevor Sie dieses Heizgerät benutzen.
2. **Äußerste Vorsicht:** Dieses Gerät ist nicht dafür bestimmt, durch Personen (einschließlich Kinder) mit eingeschränkten physischen, sensorischen oder geistigen Fähigkeiten oder mangels Erfahrung und mangels Wissen benutzt zu werden, es sei denn, sie werden durch eine für ihre Sicherheit zuständige Person beaufsichtigt oder erhalten von ihr Anweisungen, wie das Gerät zu benutzen ist. Kinder sollten beaufsichtigt werden, um sicherzustellen, dass sie nicht mit dem Gerät spielen.
3. Dieses Heizgerät ist heiß, wenn es in Betrieb ist. Um Verbrennungen zu vermeiden, lassen Sie Ihre nackte Haut nicht mit heißen Oberflächen in Berührung kommen. Halten Sie brennbare Materialien wie Möbel, Kissen, Bettwäsche, Papiere, Kleidung und Vorhänge mindestens 0,9 m (3 Fuß) von der Vorderseite des Heizgeräts entfernt und halten Sie sie von den Seiten und der Rückseite fern.
4. Ziehen Sie immer den Stecker aus der Steckdose, wenn Sie das Heizgerät nicht benutzen.
5. Betreiben Sie das Heizgerät nicht mit einem beschädigten Kabel oder Stecker oder nachdem das Heizgerät eine Fehlfunktion aufweist, fallen gelassen oder auf irgendeine Weise beschädigt wurde. Bringen Sie das Gerät zur Überprüfung, elektrischen oder mechanischen Einstellung oder Reparatur zu einer autorisierten Kundendienststelle.
6. Nur für den Innenbereich, zur Wandmontage oder freistehend.
7. Dieses Heizgerät ist nicht für die Verwendung in Badezimmern, Waschräumen und ähnlichen Innenräumen vorgesehen. Stellen Sie das Heizgerät niemals so auf, dass es in eine Badewanne oder einen anderen Wasserbehälter fallen kann.
8. Führen Sie das Kabel nicht unter Stoffen hindurch. Verdecken Sie das Kabel nicht mit Teppichen, Läufern oder ähnlichen Verkleidungen.
9. Um einen möglichen Brand zu verhindern, darf der Raum zwischen dem Heizgerät und der Wand, der für die Luftzufuhr oder -abfuhr bestimmt ist, in keiner Weise blockiert werden.
10. Ein Heizgerät hat heiße und lichtbogen- oder funkenbildende Teile im Inneren. Verwenden Sie es nicht in Bereichen, in denen Benzin, Farbe oder brennbare Flüssigkeiten verwendet oder gelagert werden.
11. Verwenden Sie dieses Heizgerät nur wie in dieser Anleitung beschrieben. Jede andere Verwendung, die nicht vom Hersteller empfohlen wird, kann zu Bränden, elektrischen Schlägen oder Verletzungen von Personen führen.
12. Vermeiden Sie die Verwendung eines Verlängerungskabels, da das Verlängerungskabel überhitzen und eine Brandgefahr darstellen kann. Wenn Sie jedoch ein Verlängerungskabel verwenden müssen, darf dieses nicht weniger als 800 Watt leisten (bei 220-240 V).
13. Um eine Überlastung eines Stromkreises zu vermeiden, schließen Sie das Heizgerät nicht an einen Stromkreis an, in dem bereits andere Geräte in Betrieb sind. Installieren Sie das Heizgerät nicht unter einer Wandsteckdose.

14. Es ist normal, dass sich der Stecker warm anfühlt; ein lockerer Sitz zwischen Netzsteckdose und Stecker kann jedoch zu Überhitzung und Verformung des Steckers führen. Wenden Sie sich an einen qualifizierten Elektriker, um eine lockere oder abgenutzte Steckdose zu ersetzen.

15. Die Leistung dieses Heizgeräts kann variieren und die Temperatur kann so hoch werden, dass sie Verbrennungen auf der Haut verursacht. Die Verwendung dieses Heizgeräts wird nicht empfohlen für Personen mit verminderter Hitzeempfindlichkeit oder der Unfähigkeit, zu reagieren, um Verbrennungen zu vermeiden.

**16. Warnung: Um eine Überhitzung zu vermeiden, darf das Heizgerät nicht abgedeckt werden.**

**17. Bitte speichern Sie die Anleitung**

### **ANLEITUNG ZUM AUSPACKEN UND ZUR WANDMONTAGE**

Packen Sie Ihr Paket aus und finden Sie den Heizlüfter zusammen mit dem Zubehöropaket für die Wandmontage.

Zum Anbringen des Heizgerätes an der Wand:

1. setzen Sie das Metallzubehör in die Lücken der Halterungen auf der Rückseite des Produkts ein und schrauben Sie es fest (**Abbildung 1**)
- Markieren Sie die Positionen der vier zu bohrenden Löcher an der Wand, und bohren Sie die Löcher mit dem Bohrer (**Abbildung 2**). Vergewissern Sie sich, dass der Abstand zwischen den einzelnen Löchern mit den runden Löchern an den Halterungen auf der Rückseite des Ofens übereinstimmt.
3. setzen Sie die Kunststoffschienen in die Löcher ein (**Abbildung 3**).
4. Setzen Sie die Metallschrauben in die Kunststoffschienen ein (**Bild 4**).
5. Heben Sie das Heizgerät an und richten Sie die vier runden Löcher an den Halterungen auf der Rückseite des Heizgeräts auf die vier Schrauben an der Wand aus (**Abbildung 5**), und schieben Sie die Schraube von Position A nach Position B, indem Sie das Heizgerät leicht bewegen (**Abbildung 6**).
6. Vergewissern Sie sich, dass der Abstand zwischen der Unterseite des Heizgeräts und dem Boden mindestens 20 cm beträgt, wenn das Heizgerät installiert wird.

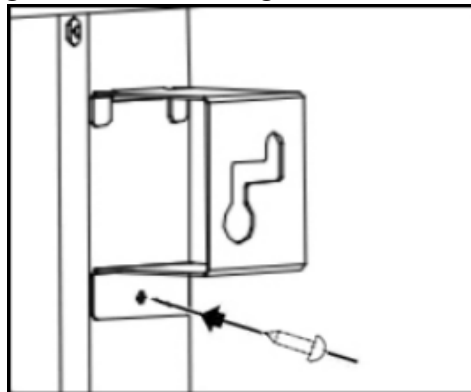
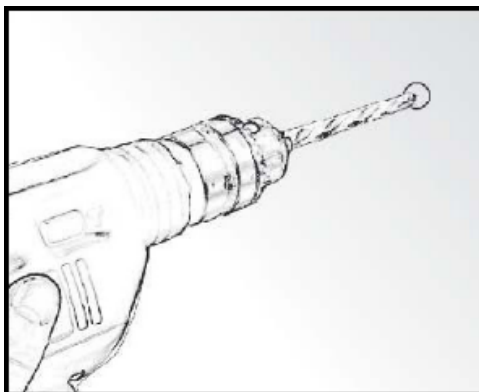

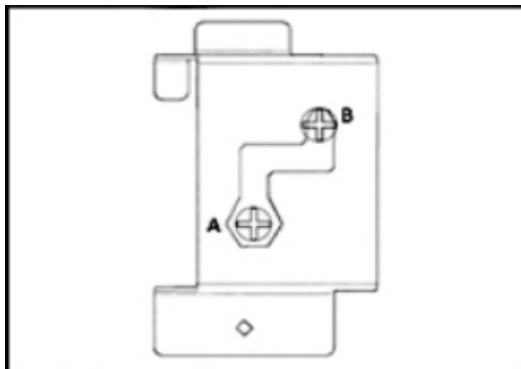
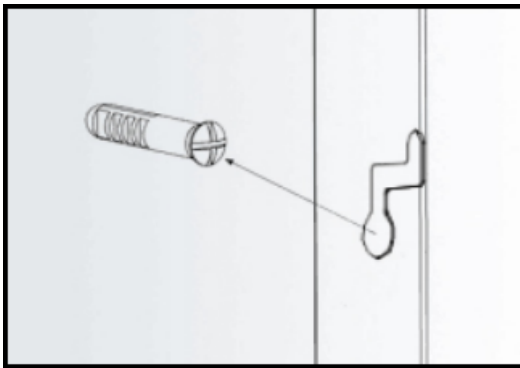
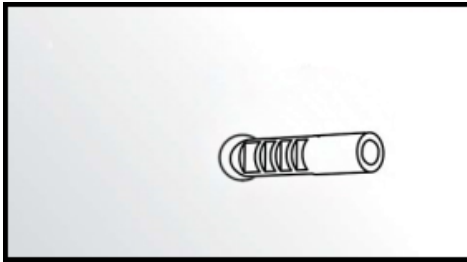

### **FREISTEHENDE ANWEISUNGEN**

1. Stellen Sie die freistehenden Füße auf den Boden, halten Sie die Schlitzlöcher beider Füße in einer Linie, entfernen Sie den Fuß, der sich auf der Schalterseite befindet,

um mindestens 12 cm und den gleichen Abstand auf der anderen Seite, und setzen Sie die Platte leicht in die Schlitz ein.  
2. Schrauben Sie den Bolzen in die Löcher an den Füßen (Bild 7 und Bild 8).

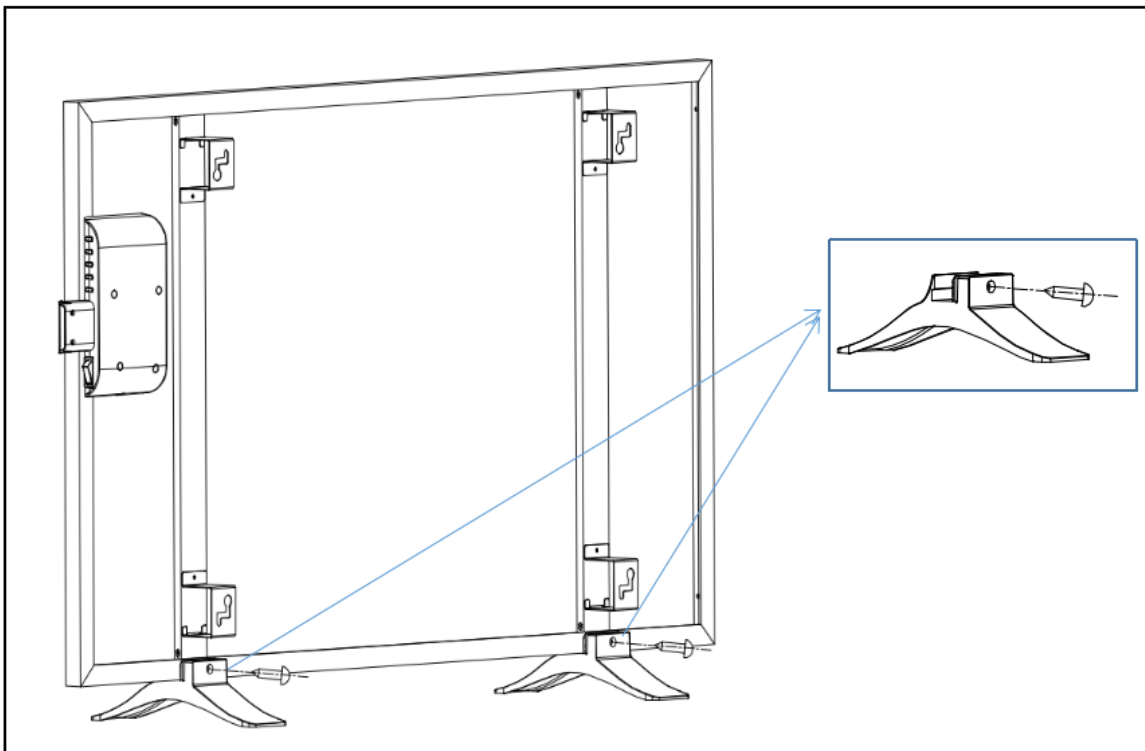
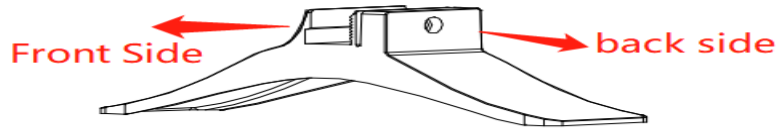

## BESCHREIBUNG DER KONTROLLBOX

# Control box

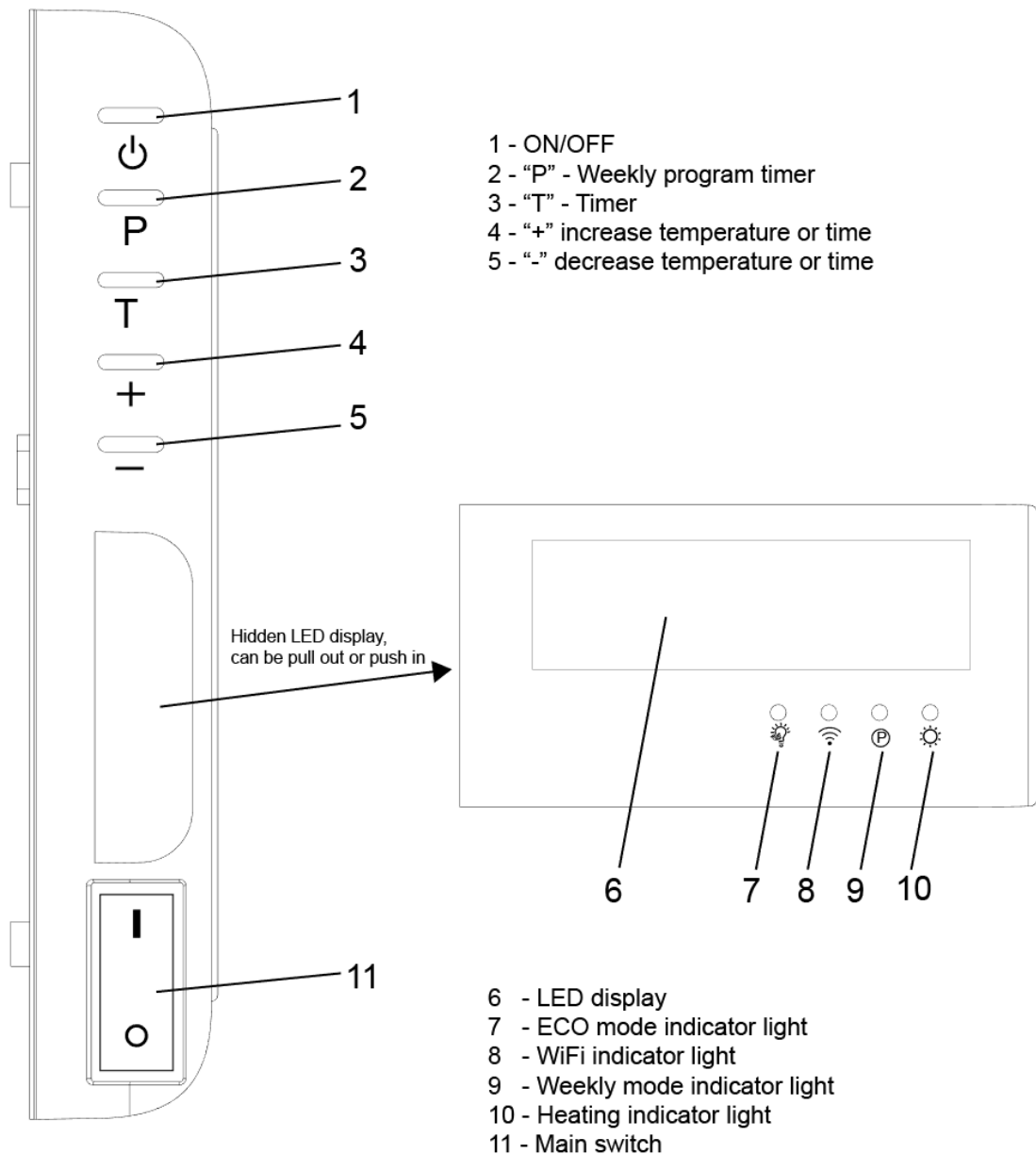

## Anweisungen der Kontrollleuchte:



ECO-Modus-Kontrollleuchte: Wenn die Leuchte leuchtet, bedeutet dies, dass die offene Detektivfunktion jetzt funktioniert. Wenn das Raumfenster geöffnet werden kann und die Raumtemperatur innerhalb von 20 Minuten um 5 Grad sinkt, schaltet die Heizung automatisch ab, um Energie zu sparen.



WIFI-Anzeigeleuchte: Es gibt 3 Modi für diese Leuchte :

Leuchtet durchgehend: Das bedeutet, dass eine WIFI-Verbindung besteht. Sie können die Heizung nun über die Anwendung auf Ihrem Smartphone bedienen;  
Schnelles Blinken: Sie können die Heizung per Smartphone mit dem WIFI verbinden, die meisten Geräte verbinden sich in diesem Modus mit dem WIFI;  
Langsames Blinken: Sie können die Heizung per Smartphone mit dem WIFI verbinden, nur wenige Geräte werden in diesem Modus mit dem WIFI verbunden. Sie können die Taste "P" drücken, um das schnelle und langsame Blinken zu ändern.

Ⓟ Wochenanzeige: Wenn diese Anzeige leuchtet, bedeutet dies, dass der feste Wochenmodus funktioniert.

☀ Heizungsanzeige: Wenn diese Anzeige leuchtet, bedeutet dies, dass das Gerät im Heizbetrieb ist.

**Das Gerät behält die eingestellte Temperatur bei, indem es sich automatisch ein- und ausschaltet.**

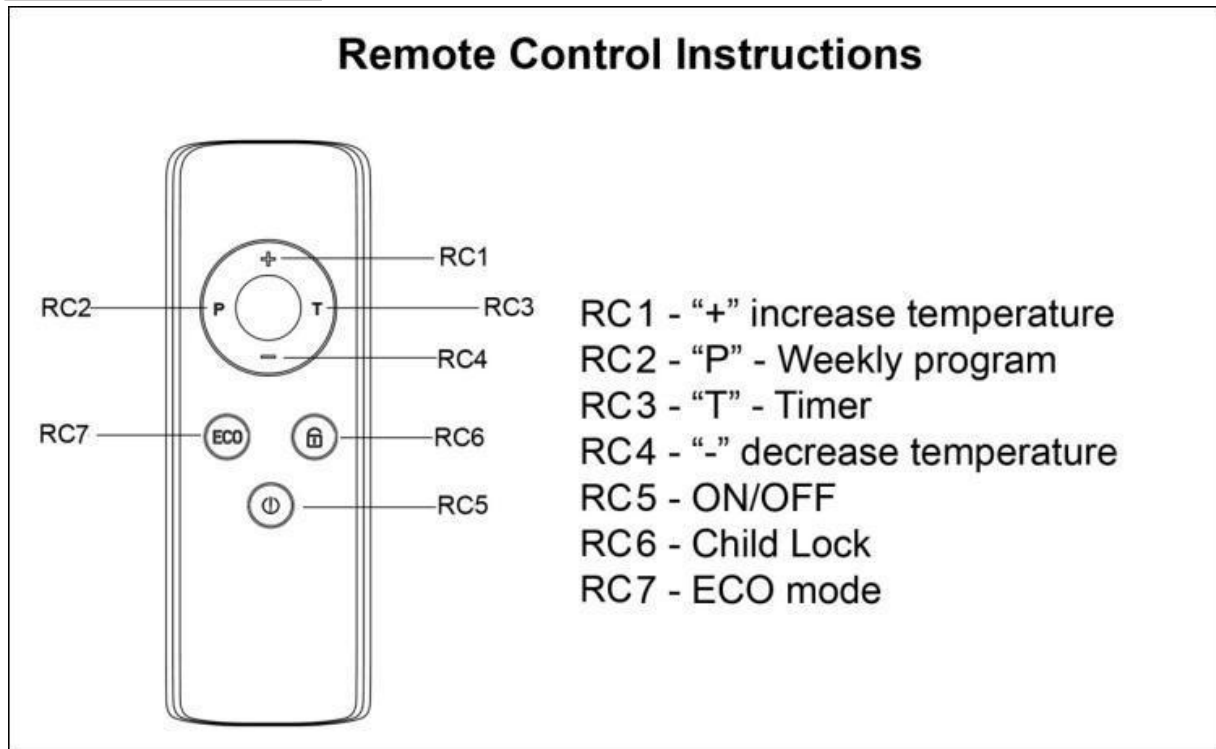

**HINWEIS: Vergewissern Sie sich vor der Benutzung der Fernbedienung, dass zwei AAA-Batterien korrekt eingelegt sind.**

#### **Anleitung der Fernbedienung:**

🔒 RC6: Drücken Sie zum Sperren, dann ist die Taste auf dem Steuergerät oder auf der Fernbedienung nicht verfügbar. Auf dem Display wird "LOCK" angezeigt. Drücken Sie erneut, um die Sperre aufzuheben.

ECO RC7: Drücken Sie die Taste, um den ECO-Modus einzuschalten; die Kontrollleuchte auf der Steuereinheit leuchtet auf. Drücken Sie erneut, um den ECO-Modus auszuschalten.

## BETRIEBSANLEITUNG

### Es gibt 3 Betriebsarten für diese Heizung

#### I. Einfaches Heizen: ON/OFF-Modus mit 24-Stunden-Timer

Überprüfen Sie die äußeren Teile des Heizgeräts, um sicherzustellen, dass das Gerät nicht beschädigt ist, bevor Sie es benutzen.

Stecken Sie den Stecker in die Steckdose.

Schalten Sie den Hauptschalter ein, Sie hören nun einen "Piepton" und das Vollbild leuchtet für 1,5 Sekunden auf. Dann wird "--" angezeigt, das WIFI-Licht blinkt und das Heizgerät befindet sich im Standby-Modus.

Drücken Sie den Schalter "ON/OFF", auf dem Display wird die Raumtemperatur angezeigt.

Drücken Sie die Taste "+ oder -", um die Temperatur einzustellen. Die Anzeige blinkt 5 Sekunden lang, um die eingestellte Temperatur zu bestätigen, und kehrt dann zur Anzeige der Raumtemperatur zurück. Mit jedem Tastendruck wird die Temperatur um ein Grad erhöht (+) oder verringert (-).

Das Heizgerät beginnt zu arbeiten, wenn die eingestellte Temperatur 2 Grad unter der Raumtemperatur liegt, oder hört auf zu arbeiten, wenn die eingestellte Temperatur 2 Grad über der Raumtemperatur liegt.

Das Gerät behält die eingestellte Temperatur bei, indem es sich automatisch ein- und ausschaltet.

#### Zeitschaltuhr:

Drücken Sie "T", um den Timer für 0-24 Stunden einzustellen. Mit jedem Tastendruck geht der Timer eine Stunde vorwärts, Zyklus wie

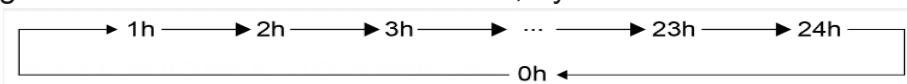

Der Countdown-Timer wird nach 5 Sekunden unverändert blinkend eingestellt und zeigt dann die Raumtemperatur an.

#### II. Festes Programm für den Wochenmodus (Bedienung über die Taste am Schaltkasten)

Wenn es funktioniert, drücken Sie die Taste "P", um die wöchentliche Zeitmessungsfunktion aufzurufen. P1-P2-P3-P4-P5-P6, und es wird wie folgt zyklisiert:

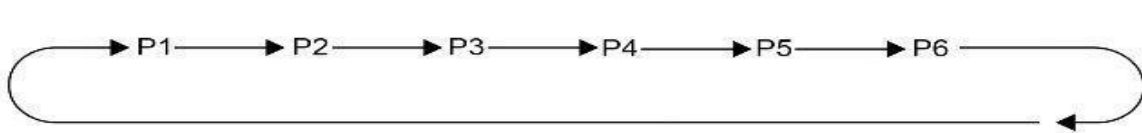

P1 - arbeitet jeden Tag von 8:00 bis 17:00 Uhr,

P2 - arbeitet jeden Tag von 18:00 bis 7:00 Uhr,

P3 - arbeitet täglich von 8:00 bis 17:00 Uhr, außer Samstag und Sonntag;

P4 - arbeitet jeden Tag außer Samstag und Sonntag von 18.00 bis 7.00 Uhr;

P5 /P6 - Sicherung für künftige Aktualisierungen.

Wenn Sie das erste Mal nach dem Ausschalten in den wöchentlichen Zeitmessungsmodus wechseln, überprüfen Sie bitte zuerst die Woche und die Uhrzeit:



Drücken Sie "+" oder "-", um D1, D2, D3, D4, D5, D6, D7 einzustellen, was Montag, Dienstag, Mittwoch, Donnerstag, Freitag, Samstag und Sonntag bedeutet. Drücken Sie nun "+" oder "-", um den aktuellen Wochentag auszuwählen, und drücken Sie dann die Taste "P" zur Bestätigung.

Dann blinken die ersten beiden Ziffern der Anzeige, d.h. die Uhrzeit wird in Stunden eingestellt. Drücken Sie "+" oder "-", um die Stundenzeit einzustellen, und drücken Sie dann die Taste P, um die aktuelle Stundenzeit zu bestätigen; anschließend blinken die letzten beiden Ziffern des Displays, um die Minutenzeit einzustellen. Drücken Sie "+" oder "-", um die Minutenzeit einzustellen, drücken Sie bitte P, um die Minutenzeit zu bestätigen. Gehen Sie dann zurück zum Wochenprogramm, das Gerät wird entsprechend dem festgelegten Programm ein- und ausgeschaltet, das Symbol für den Wochenmodus leuchtet auf.

Dann können Sie die Zieltemperatur durch Drücken von "+" oder "-" einstellen.

### **ANMERKUNG :**

**Das Wochenprogramm dient nur zur Einstellung der Uhrzeit, die Temperatur muss separat eingestellt werden.**

### **III. Offener Wochenmodus 7\*24Stunden**

**(WIFI- und APP-Verbindung zur Bedienung mit dem Smartphone)**

**Achtung! Wenn Sie die Heizung über WIFI und APP mit Ihrem Smartphone bedienen möchten, drücken Sie nicht die Taste "P", um sicherzustellen, dass der WIFI-Modus Priorität hat,**

Verbinden mit WIFI.

12.1 - Um Ihr Heizgerät mit dem WLAN zu verbinden, müssen Sie zunächst die TUYA Smart App auf Ihr Smartphone herunterladen. Sie finden die App, indem Sie den QR-Code unten scannen oder im Google Play oder Apple Appstore nach "TUYA Smart" suchen.



12.2 - Laden Sie die App herunter und installieren Sie sie. Wenn Sie nicht bereits ein Smart Life-Konto haben, müssen Sie ein Konto erstellen, indem Sie auf Registrieren tippen.



12.3 - Das Gerät ermittelt Ihr Land automatisch, aber Sie können es bei Bedarf ändern. Geben Sie Ihre Telefonnummer oder E-Mail-Adresse ein. Wenn Sie eine Telefonnummer eingeben, wird eine Verifizierungsnummer an Ihr Telefon geschickt: Geben Sie diese Nummer zur Verifizierung ein und erstellen Sie dann ein Passwort. Wenn Sie Ihre E-Mail-Adresse eingeben, müssen Sie nur ein Passwort erstellen.

12.4 - Um Ihr Heizgerät zur App hinzuzufügen, schalten Sie es zunächst in den WIFI-Verbindungsmodus.

Schalten Sie den Hauptschalter ein, Sie hören nun einen "Piepton" und das Vollbild leuchtet für 1,5 Sekunden auf. Dann wird "--" angezeigt, das WiFi-Licht  blinkt; die Heizung ist jetzt im Standby-Modus. Sie können das WiFi verbinden und das Gerät in der TUYA-App mit dem Smartphone hinzufügen.

12.5 - Wenn das WiFi-Symbol nicht blinkt, drücken Sie die "on/off"-Taste, um in den Standby-Modus zurückzukehren. Sobald das Symbol  blinkt, gehen Sie zur App und drücken Sie auf Gerät hinzufügen. Wählen Sie den Gerätetyp (Small Appliances > Heater) und bestätigen Sie, dass die Anzeige blinkt. Sie werden dann aufgefordert, Ihr WiFi-Passwort einzugeben. So kann die App Ihr Heizgerät über Ihr WiFi finden.

12.6 - Die App zeigt dann den Verbindungsbildschirm an.

HINWEIS: Wenn das Heizgerät keine Verbindung herstellt, drücken Sie 5 Sekunden lang auf "on/off". Das Gerät schaltet dann in den sekundären Verbindungsmodus. Das Heizgerät verfügt über zwei Verbindungsmodi: einen, bei dem das WiFi-Symbol  langsam blinkt (einmal pro Sekunde) und einen, bei dem das WiFi-Symbol  schnell blinkt (dreimal pro Sekunde). Die meisten Geräte lassen sich mit dem schnell blinkenden Modus verbinden. Drücken Sie "P", um zwischen den beiden Modi zu wechseln.

12.7 - Das Heizgerät gibt einen Signalton ab und zeigt ein dauerhaftes Symbol an, wenn das Gerät angeschlossen ist.

12.8 - Die App bestätigt, dass das Heizgerät hinzugefügt wurde. Sie können dem Gerät nun einen Namen geben. Wählen Sie oben rechts im Kontrollbildschirm ... und dann GeräteName ändern, um Ihrem Heizgerät einen logischen Namen zu geben, damit Sie wissen, um welches Gerät es sich handelt.

12.9 - Sie können sie auch mit Familienmitgliedern teilen oder mit der Planung Ihrer Heizung fortfahren.

12.10 Sie können nun 5 Sekunden lang "ON/OFF" drücken, um die WiFi-Verbindung auszuschalten. Auf dem Bildschirm wird "OFF" angezeigt. Drücken Sie 5 Sekunden lang auf "ON/OFF", um das WiFi wieder einzuschalten.

Verwendung der SmartLife oder Tuya App.

13.1 - Sie können die App verwenden, um mehrere Geräte zu steuern. Der Status Ihrer Geräte wird in der Geräteliste angezeigt:

Offline (Gerät kann nicht per Smartphone bedient werden)

Ausgeschaltet (Gerät befindet sich im Standby-Modus)

Eingeschaltet (Gerät befindet sich im Heizmodus)

13.2 - Wenn das Heizgerät online ist, tippen Sie auf den Gerätenamen, um zur Steuerungsoberfläche zu gelangen. Hinweis: Wenn das Heizgerät offline ist, können Sie es nicht über die App steuern.

13.3 - Verwendung von Wifi und App zur Steuerung der Heizung

13.3.1- Schalter : Ein- und Ausschalten des Heizgerätes ;

13.3.2- Countdown: Stellen Sie einen Timer von 0-24 Stunden ein, um die Heizung ein- und auszuschalten; wenn die Heizung in Betrieb ist, schaltet der Countdown die Heizung aus; wenn die Heizung ausgeschaltet ist, schaltet der Countdown die Heizung ein.

13.3.3- Kindersicherung: Wenn Sie diese einschalten, erscheint auf dem Display des Heizgeräts "LOCK", sie kann mit keinem Schlüssel bedient werden, sondern nur per APP mit Smartphone oder Fernbedienung.

13.3.4- ECO-Modus: Wenn Sie diesen Modus einschalten, leuchtet das Symbol auf. Wenn Sie das Fenster öffnen und die Raumtemperatur innerhalb von 20 Minuten um 5 Grad sinkt, schaltet das Gerät automatisch die Heizung ab, um Energie zu sparen.

13.3.5- 7\*24 Stunden Heizplan: Sie können die Zeit, den Tag, die Zieltemperatur wählen und die Heizung ein- und ausschalten.

13.3.6- Für jedes Ereignis müssen Sie eine Startzeit festlegen und dann wählen, ob es wiederholt werden soll. Wählen Sie "Einmalig", wenn Sie nur für den Moment einen Timer einstellen wollen. Wenn Sie das Ereignis wiederholen möchten, wählen Sie die Tage aus, an denen es stattfinden soll. Wählen Sie dann, ob die Heizung ein- oder ausgeschaltet werden soll. Wählen Sie schließlich die Zieltemperatur aus, bei der sich die Heizung einschalten soll. Bestätigen Sie Ihre Einstellungen in jeder Phase und drücken Sie auf Speichern, um das Ereignis zu speichern. - Jedes Ereignis wird in Ihrem Zeitplan angezeigt. Sie können die Ereignisse mit dem Kippschalter aktivieren und deaktivieren. Sie können Ereignisse auch löschen, indem Sie nach links streichen und auf **Löschen** tippen.

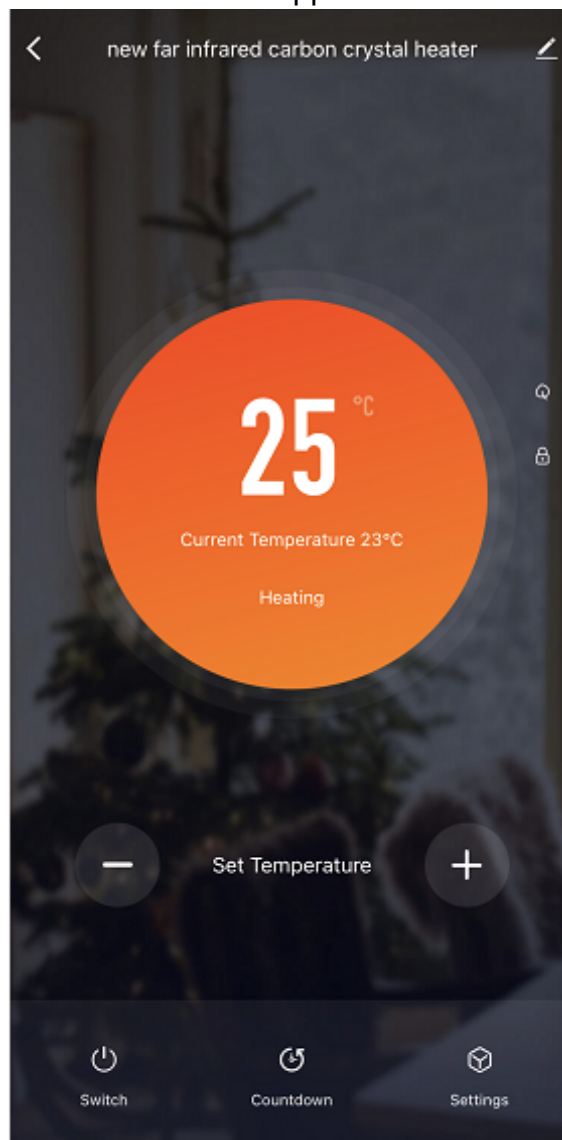

## **FEHLERSUCHE**

Wenn Ihr Heizgerät nicht funktioniert, befolgen Sie bitte die folgenden Anweisungen:

1. Vergewissern Sie sich, dass Ihr Stromkreisunterbrecher oder Ihre Sicherung richtig funktioniert.
2. Vergewissern Sie sich, dass das Heizgerät eingesteckt ist und dass die Steckdose ordnungsgemäß funktioniert.
3. Wenn der ON/OFF-Schalter in der ON-Position nicht leuchtet, schicken Sie das Gerät zur Reparatur an ein Service-Center.

**HINWEIS: WENN EIN PROBLEM MIT IHREM HEIZGERÄT AUFTRITT, LESEN SIE BITTE DIE GARANTIEINFORMATIONEN FÜR ANWEISUNGEN. VERSUCHEN SIE BITTE NICHT, DAS HEIZGERÄT SELBST ZU ÖFFNEN ODER ZU REPARIEREN. DADURCH KANN DIE GARANTIE ERLÖSCHEN UND ES KANN ZU SCHÄDEN ODER VERLETZUNGEN KOMMEN. WENN DAS PROBLEM WEITERHIN BESTEHT, WENDEN SIE SICH BITTE AN DEN HÄNDLER.**

## **REINIGUNG UND LAGERUNG**

Bevor Sie Ihr Heizgerät reinigen, schalten Sie es aus und lassen Sie es abkühlen. Trennen Sie die Stromzufuhr zum Gerät. Die Außenseite kann durch Abwischen mit einem weichen, feuchten Tuch gereinigt werden. Verwenden Sie keine scheuernden Reinigungsmittel oder Möbelpolitur, da dies die Oberfläche beschädigen kann. Um den Kaminofen von der Wand zu lösen, um ihn zu reinigen oder zu renovieren, öffnen Sie einfach die Schraubbolzenkappe und schrauben Sie die Bolzen ab, um ihn von der Wand zu nehmen.

Für eine kurzfristige Lagerung ziehen Sie einfach den Stecker aus der Steckdose und lassen ihn weg. Für eine langfristige Lagerung können Sie ihn von der Wand abnehmen oder mit einem Material abdecken.

## **SPEZIFIKATIONEN**

Modell: FlinQ Infrarot Flächenheizung, 220-240V~, 50/60Hz, Größe:60x60cm, Leistung:360W

## **VERPACKUNGSLISTE**

- Heizgerät: 1 Stück
- Gebrauchsanweisung: 1 Stück
- Fernbedienung: 1 Stück
- Ständer: 1 Satz (2 Stück)
- Zubehörpaket 1 Satz:
  - 4x Kunststoffschiene
  - 4x Metallschraube

Korrekte Entsorgung dieses Produkts
-------------------------------------

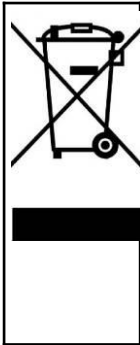

Diese Kennzeichnung weist darauf hin, dass dieses Produkt in der gesamten EU nicht mit anderen Haushaltsabfällen entsorgt werden darf. Um mögliche Schäden für die Umwelt oder die menschliche Gesundheit durch unkontrollierte Abfallentsorgung zu vermeiden, recyceln Sie es verantwortungsvoll, um die nachhaltige Wiederverwendung von Materialressourcen zu fördern. Um Ihr Altgerät zurückzugeben, nutzen Sie bitte die Rückgabe- und Sammelsysteme oder wenden Sie sich an den Händler, bei dem Sie das Produkt gekauft haben. Diese können das Produkt dem umweltgerechten Recycling zuführen.

### **Informationen zur Garantie**

Der Hersteller gewährt eine Garantie gemäß der Gesetzgebung des Landes, in dem der Kunde seinen Wohnsitz hat, mit einer Mindestdauer von 1 Jahr, beginnend mit dem Datum, an dem das Gerät an den Endverbraucher verkauft wurde.

Die Garantie deckt nur Material- und Verarbeitungsfehler ab.

Die Reparaturen im Rahmen der Garantie dürfen nur von einer autorisierten Servicestelle durchgeführt werden. Bei der Inanspruchnahme der Garantie muss der Originalkaufbeleg (mit Kaufdatum) vorgelegt werden.

### **Die Garantie gilt nicht in folgenden Fällen:**

- Normale Abnutzung und Verschleiß
- Unsachgemäße Verwendung, z. B. Überlastung des Geräts, Verwendung von nicht zugelassenem Zubehör
- Gewaltanwendung, Schäden durch äußere Einflüsse
- Schäden durch Nichtbeachtung der Gebrauchsanweisung, z.B. Anschluss an ein ungeeignetes Stromnetz oder Nichtbeachtung der Installationshinweise
- Teilweise oder vollständig demontierte Geräte